

XV-3080

128 VOICES 6x EXPANSION

SERVICE NOTES

First Edition
Issued by RJA

| TABLE OF CONTENTS | 目次 | Page |
|---------------------------------|---------------------|-------|
| SPECIFICATIONS | スペック/主な仕様 | 1 |
| LOCATION OF CONTROLS | パネル配置図 | 2 |
| LOCATION OF CONTROLS PARTS LIST | パネル配置図パーツリスト | 2 |
| EXPLODED VIEW | 分解図 | 3 |
| EXPLODED VIEW PARTS LIST | 分解図パーツリスト | 3 |
| PARTS LIST | パーツリスト | 4-6 |
| IDENTIFYING THE VERSION NUMBER | バージョンナンバーの確認方法 | 7 |
| USER DATA SAVE AND LOAD | データのセーブとロード | 7 |
| FACTORY PRESET | ファクトリープリセットの方法 | 8 |
| HOW TO VERSION UP THE FLASH ROM | フラッシュROMバージョンアップの方法 | 8 |
| TEST MODE | テストモード | 9-11 |
| BLOCK DIAGRAM | ブロック図・配線図 | 12 |
| CIRCUIT BOARD | 基板図 | 13-18 |
| CIRCUIT DIAGRAM | 回路図 | 19-29 |
| ERROR MESSAGES | エラー・メッセージ | 30 |

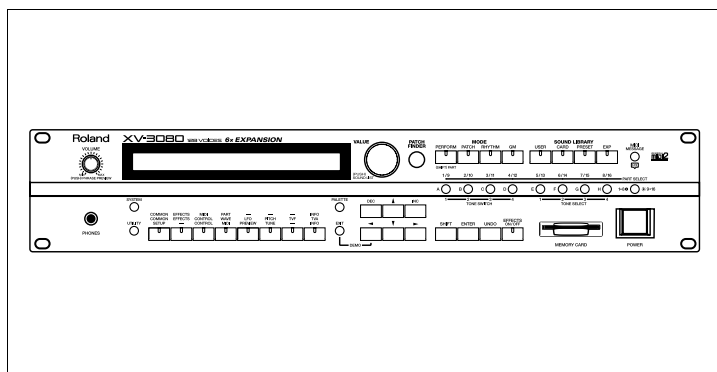

SPECIFICATIONS

XV-3080 128 voice sound module
GM Level 2 system Compatible

- **Parts**
16
- **Maximum Polyphony**
128 voices
- **Wave memory**
64MB (16-bit linear format)
- **Expansion slots**
Wave Expansion Board
SR-JV80 Series: 4slots
New Wave Expansion Board
SRX Series: 2slots
- **Preset memory**
Wave Expansion Board
Patch: 768 (128 x 6 banks) +
GM Level 2 Patch: 256
Performance: 64 (32 x 2 banks)
Rhythm Sets:
12 (2 x 6 banks) +
GMLevel 2 Rhythm Set: 4
- **User memory**
Patch: 128
Performance: 64
Rhythm Set: 4
- **External memory**
Smart media card 1slot
(2 - 128 MB, 5 or 3.3 V)
- **Effects**
Multi Effects (MFX): 63 type
Reverb: 4 type
Chorus: 2 type
- **Display**
40 characters, 2 lines (Backlit LCD)
- **Connectors**
A (MIX) Output (L(MONO), R),
B Output (L, R)
C Output (L, R)
(Individual 1 - 6)
Phones Jack (Stereo)
MIDI connector (IN, OUT, THRU)
- **Power supply**
AC117, 230, 240 V
- **Power Consumption**
13 W
- **Dimensions**
482 (W) x 281 (D) x 88 (H) mm
19 (W) x 11-1/16 (D) x 3-1/2 (H)
inches
(EIA-2U rack mount type)
- **Weight**
4.4 kg / 9lbs 12oz
- **Accessories**
Owner's manual
: English (71562378)
: Japanese (71560545)
Power cord
100V (00894367)
120V (00894378)
230V (00894389)
240VIA (23495124)
240VE (00907001)
- **Options**
Wave Expansion Board
(SRX series, SR-JV80 series)
* In the interest of product
improvement, the specifications
and/or appearance of this unit
are subject to change without
prior notice.

主な仕様

XV-3080:128 ボイス・サウンド・モジュール

- **パート**
16
- **最大同時発音数**
128 音
- **波形メモリ**
64MB (16 ビットリニア換算)
- **拡張スロット**
ウェーブ・エクスパンション・ボード
SR-JV80 シリーズ 最大 4 枚
新ウェーブ・エクスパンション・
ボード SRX シリーズ 最大 2 枚
- **プリセット・メモリー**
パッチ 768 (128 × 6 バンク)
+ GM レベル 2 パッチ 256
- **重量**
パフォーマンス 64
(32 × 2 バンク)
リズムセット 12 (2 × 6 バンク)
+ GM レベル 2 リズムセット 4
- **ユーザー・メモリー**
パッチ 128
パフォーマンス 64
リズムセット 4
- **外部メモリー**
スマート・メディア・カード 1
スロット
(2 - 128MB, 5/3.3 V 両対応)
- **エフェクト**
マルチ・エフェクト (MFX) 63 種類
リバーブ 4 種類
コーラス 2 種類
- **ディスプレイ**
40 桁 2 行 (バック照明付き LCD)
- **接続端子**
A (MIX) アウトプット (L (MONO), R),
B アウトプット (L, R),
C アウトプット (L, R) もしくは
インディビジュアル 1-6、
ヘッドホン・ジャック、
MIDI コネクター (IN, OUT, THRU)
- **電源**
AC100/117/230/240V, 50/60Hz
- **消費電力**
13W
- **外形寸法**
482 (幅) x 281 (奥行) x
88 (高さ) mm
(EIA-2U ラック・マウント・タイプ)
- **別売品**
取扱説明書: 和文 (71560545)
: 英文 (71562378)
電源コード (00894367)
保証書 (40232334)
- **別売品**
ウェーブ・エクスパンション・ボード
(SRX シリーズ, SR-JV80 シリーズ)
MIDI/SYNC ケーブル (MSQ-15/25/50)

Copyright © 2000 ROLAND CORPORATION

All rights reserved. No part of this publication may be reproduced in any form without the written permission of ROLAND CORPORATION.
本書の一部、もしくは全部を無断で複写・転載することを禁じます。

Roland

17059010

Printed in Japan AA00 (NB)

LOCATION OF CONTROLS/ パネル配置図

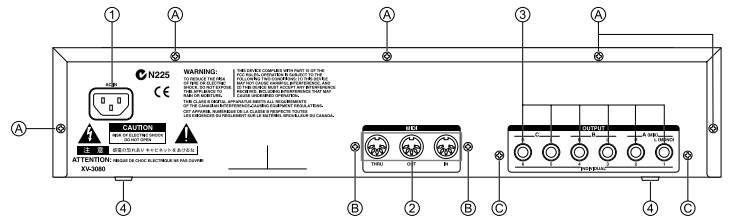
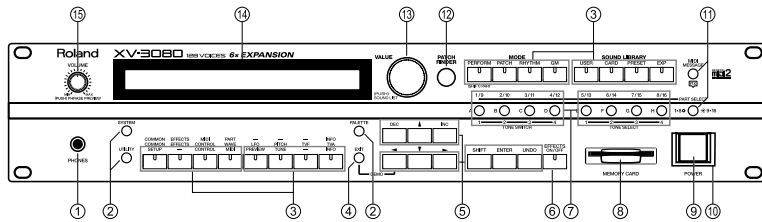

LOCATION OF CONTROLS PARTS LIST/ パネル配置図パーツリスト

Front panel parts list / フロントパネル パーツリスト

| NO. | PART CODE | PART NAME | DESCRIPTION | QTY |
|-----|-----------|---------------------------|--------------------------|-----|
| ① | 02016067 | 6.5MM JACK | YKB22-5268 | 1 |
| ② | 01670490 | F C-KEYTOP | SX1H CLR | 3 |
| | 02014190 | TACT SWITCH | TC-0403 H=5.0 | 3 |
| | 00348490 | LED (RED) | SLR-325VCT31 | 3 |
| ③ | 02011445 | Y S-KEYTOP | SD4H BLK | 4 |
| | 02014190 | TACT SWITCH | TC-0403 H=5.0 | 16 |
| | 00348490 | LED (RED) | SLR-325VCT31 | 16 |
| ④ | 01670490 | F C-KEYTOP | SX1H CLR | 1 |
| | 02014190 | TACT SWITCH | TC-0403 H=5.0 | 1 |
| | 02011478 | Y S-KEYTOP | SX3H BLK | 3 |
| ⑤ | 02014190 | TACT SWITCH | TC-0403 H=5.0 | 9 |
| | 02011412 | Y S-KEYTOP | SD1H BLK | 1 |
| | 02014190 | TACT SWITCH | TC-0403 H=5.0 | 1 |
| ⑥ | 00348490 | LED (RED) | SLR-325VCT31 | 1 |
| | 01780834 | F C-KEYTOP | SX4H CLR | 2 |
| | 02014190 | TACT SWITCH | TC-0403 H=5.0 | 8 |
| ⑦ | 00560745 | LED (GREEN) | SLR-325MCT31 | 8 |
| | 01786712 | ESCUTCHEON | | 1 |
| | 01780712 | CARD CONECTR | CN015P-3013-0 | 1 |
| ⑧ | 22495565 | F S-BUTTON | MX BLK | 1 |
| | 02013567 | PUSH SWITCH | ESB92S21B TV-5 5A/250V | 1 |
| | 01459789 | BUTTON ESCUTCHEON | F B-ESCT MX1H-A BLK | 1 |
| ⑨ | 01670490 | F C-KEYTOP | SX1H CLR | 2 |
| | 02014190 | TACT SWITCH | TC-0403 H=5.0 | 2 |
| | 00560745 | LED (GREEN) | SLR-325MCT31 | 2 |
| ⑩ | 02013090 | F C-KEYTOP | MX1H CLR | 1 |
| | 02014190 | TACT SWITCH | TC-0403 H=5.0 | 1 |
| | 02011856 | LED | SLR-56DCT32 | 1 |
| ⑪ | 22480321 | S R-KNOB | L BLK 248-321 | 1 |
| | 02014145 | ROTARY ENCODER | EC16B36244 (L=20.DCUT=7) | 1 |
| ⑫ | 02014567 | LCD | L4052B1J000 WITH HARNESS | 1 |
| | 02013190 | DISPLAY COVER | | 1 |
| ⑬ | 01899212 | P R-KNOB | MF-A BLK/LCG | 1 |
| | 02013656 | 9M/M ROTARY POTENTIOMETER | RK0971224 10KBX2 W/SW | 1 |

Rear panel parts list / リアパネル パーツリスト

| NO. | PART CODE | PART NAME | DESCRIPTION | QTY |
|-----|-----------|----------------|----------------------|-----|
| ① | 02014545 | WIRING | W1 | 1 |
| ② | 13429273 | MIDI CONNECTOR | YKF51-5046 (TRIPRET) | 1 |
| ③ | 13449283 | 6.5MM JACK | HLJ7101-01-3010 | 6 |
| ④ | 12359137 | RUBBER FOOT | SJ-5012 BLK | 4 |

[SCREW]

| NO. | PART CODE | PART NAME | DESCRIPTION | QTY |
|-----|-----------|------------|--------------------------|-----|
| A | 40011101 | SCREW 3X8 | BINDING TAPTITE B FE BZC | 5 |
| B | 40011312 | SCREW 3X8 | BINDING TAPTITE P FE BZC | 2 |
| C | 40011501 | SCREW M3X8 | PAN MACHINE W/SW FE BZC | 2 |

EXPLODED VIEW/ 分解図

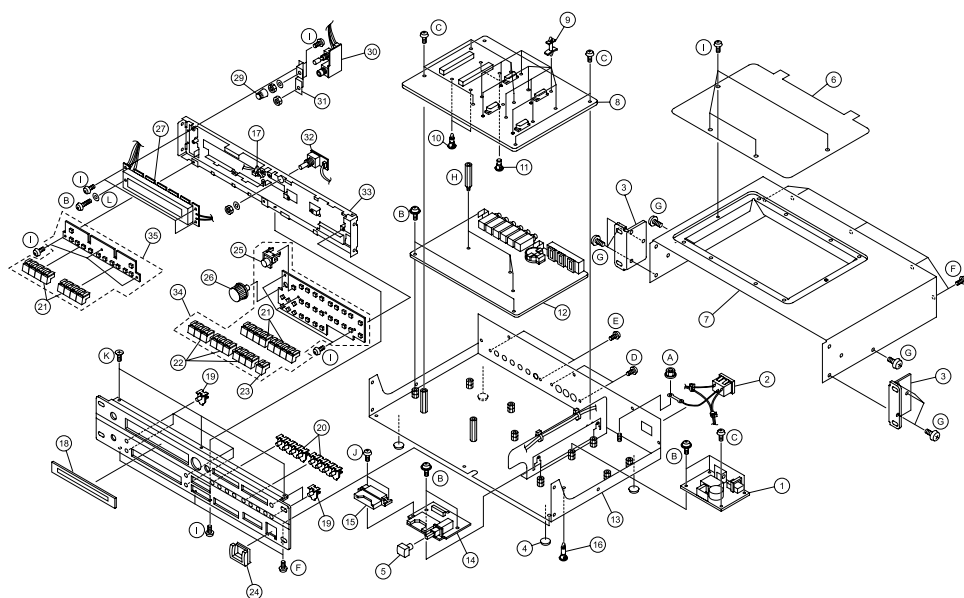

[SCREWS]

| No. | PART CODE | PART NAME | DESCRIPTION |
|-----|-----------|-------------------|---------------------------------|
| A | 40011745 | HEX NUT M4 | SPRING NUT FE ZC |
| B | 40013067 | SCREW M3X8 | PAN MACHINE W/SW+SMALL PW FE ZC |
| C | 40015945 | SCREW 3X8 | BINDING TAPTITE S FE ZC |
| D | 40011312 | SCREW 3X8 | BINDING TAPTITE P FE BZC |
| E | 40011501 | SCREW M3X8 | PAN MACHINE W/SW FE BZC |
| F | 40011101 | SCREW 3X8 | BINDING TAPTITE B FE BZC |
| G | 40012345 | SCREW 4X10 | BINDING TAPTITE B FE BZC |
| H | 02126734 | BOSS NUT M3/M3 | L28.6 |
| I | 40011090 | SCREW 3X6 | BINDING TAPTITE B FE BZC |
| J | 40011278 | SCREW 3X8 | BINDING TAPTITE P FE ZC |
| K | 40011156 | SCREW 3X8 | FLAT TAPTITE B FE BZC |
| L | 40011856 | INSULATING WASHER | FIBER-W 3X8X0.8 |

EXPLODED VIEW PARTS LIST/ 分解図パーツリスト

[PARTS]

| No. | PART CODE | PART NAME | DESCRIPTION |
|---|-----------|----------------------|--------------------------|
| ① | 01785823 | SWITCHING REGULATOR | A1DU2L3B034 |
| ② | 02014545 | WIRING | W1 |
| ③ | 22125586 | RACK ANGLE | 2U |
| ④ | 12359137 | RUBBER FOOT | SJ-5012 BLK |
| ⑤ | 22495565 | F S-BUTTON | MX BLK |
| ⑥ | 02013212 | EXP COVER | |
| ⑦ | 02013201 | TOP COVER | |
| ⑧ | 71560467 | EXP BASE BOARD ASSY | |
| EXP BASE BOARD ASSY include the following parts | | | |
| EXP BASE BOARD ASSY は、以下のパーツを含みます。 | | | |
| ⑨ | 12189810 | PCB SPACER | WLS-14-094V0 |
| ⑩ | 02019034 | PWB SPACER RSPLS-12L | |
| ⑪ | 01902756 | PWB SPACER RSPS-12L | |
| ⑫ | 71560434 | MAIN BOARD ASSY | (EXG) |
| ⑬ | 02013056 | BOTTOM CHASSIS | |
| ⑭ | 71561512 | MEDIA ASSY | |
| MEDIA ASSY include the following parts | | | |
| MEDIA ASSY は、以下のパーツを含みます。 | | | |
| ⑮ | 01786712 | ESCUTCHEON | |
| ⑯ | 12199562 | PCB SPACER | KGLS-10R (BLACK) |
| ⑰ | 40016512 | INSULOK TIE | 80M/M T-18S |
| ⑱ | 02013178 | FRONT PANEL | |
| ⑲ | 01670490 | F C-KEYTOP | SX1H CLR |
| ⑳ | 01780834 | F C-KEYTOP | SX4H CLR |
| ㉑ | 02011445 | Y S-KEYTOP | SD4H BLK |
| ㉒ | 02011478 | Y S-KEYTOP | SX3H BLK |
| ㉓ | 02011412 | Y S-KEYTOP | SD1H BLK |
| ㉔ | 01459789 | BUTTON ESCUTCHEON | F B-ESCT MX1H-A BLK |
| ㉕ | 02013090 | F C-KEYTOP | MX1H CLR |
| ㉖ | 22480321 | S R-KNOB | L BLK 248-321 |
| ㉗ | 02014567 | LCD | L4052B1J000 WITH HARNESS |
| ㉘ | 02013190 | DISPLAY COVER | |
| ㉙ | 01899212 | P R-KNOB | MF-A BLK/LCG |
| ㉚ | 71560523 | PHONES HOLDER ASSY | |
| ㉛ | 02013145 | PHONES HOLDER | |
| ㉜ | 71560512 | ENCODER BOARD ASSY | |
| ㉝ | 02013156 | FRONT HOLDER | |
| ㉞ | 71561845 | PANEL-A KEYTOP ASSY | |
| ㉟ | 71561856 | PANEL-B KEYTOP ASSY | |

PARTS LIST / パーツリスト

| <p>SAFETY PRECAUTION*1</p> <p>The parts marked A have safety-related characteristics. Use only listed parts for replacement.</p> <p>安全上の注意：*1</p> <p>Aが付いている部品は、安全上特別な取扱いが求められる部品です。交換の際は、指定された部品番号の部品のみを使用してください。</p> | <p>The parts marked # are new (initial parts). *2</p> <p>#の付いた部品は新部品です。*2</p> | <p>CONSIDERATIONS ON PARTS ORDERING</p> <p>When ordering any parts listed in the parts list, please specify the following items in the order sheet.</p> <table border="1"> <thead> <tr> <th>Q'ty</th> <th>PART NUMBER</th> <th>DESCRIPTION</th> <th>MODEL NUMBER</th> </tr> </thead> <tbody> <tr> <td>Ex 10</td> <td>22476241</td> <td>Shrink key</td> <td>C2050</td> </tr> <tr> <td>15</td> <td>224761300</td> <td>Knob (orange)</td> <td>DAG-150</td> </tr> </tbody> </table> <p>Failure to completely fit the above items with correct number and description will result in delayed or even undelivered replacement.</p> <p>パーツ発注に関するお願い</p> <p>オーダーシートには、必ず下記の4項目は正確に記入して下さい。(例外は除く)</p> <table border="1"> <thead> <tr> <th>必要数</th> <th>パーツナンバー</th> <th>品名</th> <th>使用機種</th> </tr> </thead> <tbody> <tr> <td>例 10</td> <td>22476241</td> <td>Shrink key</td> <td>C2050</td> </tr> <tr> <td>15</td> <td>224761300</td> <td>Knob (orange)</td> <td>DAG-150</td> </tr> </tbody> </table> <p>もし記入漏れ、誤記等がある場合は、必要部品が発送できなくなります。大層な遅れの原因になります。御協力をお願いします。</p> | Q'ty | PART NUMBER | DESCRIPTION | MODEL NUMBER | Ex 10 | 22476241 | Shrink key | C2050 | 15 | 224761300 | Knob (orange) | DAG-150 | 必要数 | パーツナンバー | 品名 | 使用機種 | 例 10 | 22476241 | Shrink key | C2050 | 15 | 224761300 | Knob (orange) | DAG-150 |
|---|---|---|--------------|-------------|-------------|--------------|-------|----------|------------|-------|----|-----------|---------------|---------|-----|---------|----|------|------|----------|------------|-------|----|-----------|---------------|---------|
| Q'ty | PART NUMBER | DESCRIPTION | MODEL NUMBER | | | | | | | | | | | | | | | | | | | | | | | |
| Ex 10 | 22476241 | Shrink key | C2050 | | | | | | | | | | | | | | | | | | | | | | | |
| 15 | 224761300 | Knob (orange) | DAG-150 | | | | | | | | | | | | | | | | | | | | | | | |
| 必要数 | パーツナンバー | 品名 | 使用機種 | | | | | | | | | | | | | | | | | | | | | | | |
| 例 10 | 22476241 | Shrink key | C2050 | | | | | | | | | | | | | | | | | | | | | | | |
| 15 | 224761300 | Knob (orange) | DAG-150 | | | | | | | | | | | | | | | | | | | | | | | |

*1 *2 Q'ty
↓ ↓

CASING / ケース

| | | | |
|------------|-------------------|---------------------|---|
| 22125586 | RACK ANGLE | 2U | 2 |
| # 02013078 | PWR SPLY COVER | | 1 |
| # 02013212 | EXP COVER | | 1 |
| # 02013201 | TOP COVER | | 1 |
| # 02013190 | DISPLAY COVER | | 1 |
| 01459789 | BUTTON ESCUTCHEON | F B-ESCT MX1H-A BLK | 1 |
| # 02013178 | FRONT PANEL | | 1 |

CHASSIS / シャーシ

| | | | |
|------------|----------------|--|---|
| # 02013056 | BOTTOM CHASSIS | | 1 |
| # 02013156 | FRONT HOLDER | | 1 |

KNOB, BUTTON / つまみ, ボタン

| | | | |
|----------|------------|---------------|---|
| 22495565 | F S-BUTTON | MX BLK | 1 |
| 01780834 | F C-KEYTOP | SX4H CLR | 2 |
| 01670490 | F C-KEYTOP | SX1H CLR | 6 |
| 01899212 | P R-KNOB | MF-A BLK/LCG | 1 |
| 22480321 | S R-KNOB | L BLK 248-321 | 1 |

SWITCH / スイッチ

| | | | | |
|--------------|----------------------|-------------|---|-------|
| △ # 02013567 | ESB92S21B TV-5A/250V | PUSH SWITCH | SW46 on Media Board | 1 |
| # 02014190 | TC-0403 H=5.0 | TACT SWITCH | SW11, SW16, SW25, SW26, SW15, SW28, SW29, SW30, SW32, SW33, SW34, SW35, SW36, SW27, SW7, SW31, SW10, SW8, SW6, SW5, SW4, SW14, SW2, SW1, SW12, SW9, SW13, SW37, SW3 on Panel-A Board, SW38, SW39, SW18, SW24, SW23, SW22, SW41, SW21, SW20, SW19, SW17, SW40 on Panel-B Board | 29+12 |

JACK, SOCKET / ジャック, ソケット

| | | | | |
|------------|----------------------|----------------|---|---|
| 13429273 | YKF51-5046 (TRIPRET) | MIDI CONNECTOR | JK8 on Main Board | 1 |
| 13449283 | HLJ7101-01-3010 | 6.5MM JACK | JK10, JK11, JK9, JK13, JK14, JK12 on Main Board | 6 |
| 01780712 | CN015P-3013-0 | CARD CONECTR | CN7 on Media Board | 1 |
| # 02016067 | YKB22-5268 | 6.5MM JACK | JK1 on Phones Board | 1 |

DISPLAY UNIT / 表示ユニット

| | | | | |
|------------|------------------------------|--|--|---|
| # 02014567 | L4052B1J000 WITH HARNESS LCD | | | 1 |
|------------|------------------------------|--|--|---|

NOTE: Replacement L4052B1J000 WITH HARNESS should be made on a unit base.
注意: L4052B1J000 WITH HARNESS の交換は、ユニット単位で行って下さい。補修品は、ユニット単位。

POWER SUPPLY UNIT / 電源ユニット

| | | | | |
|------------|-------------|---------------------|--|---|
| △ 01785823 | A1DU2L3B034 | SWITCHING REGULATOR | | 1 |
|------------|-------------|---------------------|--|---|

NOTE: Replacement A1DU2L3B034 should be made on a unit base.
注意: A1DU2L3B034 の交換は、ユニット単位で行って下さい。補修品は、ユニット単位。

PCB ASSY / 基板完成品

| | | | | |
|------------|-----------------|-------|--|---|
| # 71560434 | MAIN BOARD ASSY | (EXG) | | 1 |
|------------|-----------------|-------|--|---|

NOTE: 'MAIN BOARD ASSY' includes the following parts.
注意: 補修用 MAIN BOARD ASSY は、下記の部品を含みます。

| | | | | |
|----------|--------------------|-------|--------------------------|---|
| 12199584 | GROUNDING TERMINAL | M1698 | TER2, TER1 on Main Board | 2 |
| 40342856 | COATING CLIP | CP-1S | | 3 |

| | | | | |
|------------|---------------------|--|--|---|
| # 71560467 | EXP BASE BOARD ASSY | | | 1 |
|------------|---------------------|--|--|---|

NOTE: 'EXP BASE BOARD ASSY' includes the following parts.
注意: 補修用 EXP BASE BOARD ASSY は、下記の部品を含みます。

| | | | | |
|------------|----------------------|--------------|--|----|
| 12189810 | PCB SPACER | WLS-14-094V0 | | 12 |
| # 02019034 | PWB SPACER RSPLS-12L | | | 2 |
| # 01902756 | PWB SPACER RSFS-12L | | | 2 |

| | | | | |
|------------|------------|--|--|---|
| # 71561512 | MEDIA ASSY | | | 1 |
|------------|------------|--|--|---|

NOTE: 'MEDIA ASSY' includes the following parts.
注意: 補修用 MEDIA ASSY は、下記の部品を含みます。

| | | | | |
|----------|------------|----------------------|--|---|
| 01786712 | ESCUTCHEON | | | 1 |
| 40011278 | SCREW M3X8 | BINDING P-TITE FE ZC | | 2 |

| | | | | |
|--------------|--------------------|--|--|---|
| △ # 71560512 | ENCODER BOARD ASSY | | | 1 |
|--------------|--------------------|--|--|---|

NOTE: 'ENCODER BOARD ASSY' includes the following parts.
注意: 補修用 ENCODER BOARD ASSY は、下記の部品を含みます。

| | | | | |
|------------|--------|--------------------------|----------------------|---|
| # 02015734 | WIRING | 4X150-P2.0-51065-51015-F | CN2 on Encoder Board | 1 |
|------------|--------|--------------------------|----------------------|---|

| | | | | |
|--------------|--------------------|--|--|---|
| △ # 71560523 | PHONES HOLDER ASSY | | | 1 |
|--------------|--------------------|--|--|---|

NOTE: 'PHONES HOLDER ASSY' includes the following parts.
注意: 補修用 PHONES HOLDER ASSY は、下記の部品を含みます。

| | | | | |
|------------|---------------|---------------------------|---------------------|---|
| # 02013145 | PHONES HOLDER | | | 1 |
| # 02015712 | WIRING | 11X210-P2.0-51065-51015-F | CN5 on Phones Board | 1 |

| | | | | |
|--------------|---------------------|--|--|---|
| △ # 71561845 | PANEL-A KEYTOP ASSY | | | 1 |
|--------------|---------------------|--|--|---|

NOTE: 'PANEL-A KEYTOP ASSY' includes the following parts.
注意: 補修用 PANEL-A KEYTOP ASSY は、下記の部品を含みます。

| | | | | |
|------------|------------|----------|--|---|
| # 02011478 | Y S-KEYTOP | SX3H BLK | | 3 |
| # 02011445 | Y S-KEYTOP | SD4H BLK | | 2 |
| # 02013090 | F C-KEYTOP | MX1H CLR | | 1 |
| # 02011412 | Y S-KEYTOP | SD1H BLK | | 1 |

| | | | | |
|--------------|---------------------|--|--|---|
| △ # 71561856 | PANEL-B KEYTOP ASSY | | | 1 |
|--------------|---------------------|--|--|---|

NOTE: 'PANEL-B KEYTOP ASSY' includes the following parts.
注意: 補修用 PANEL-B KEYTOP ASSY は、下記の部品を含みます。

| | | | | |
|------------|------------|----------|--|---|
| # 02011445 | Y S-KEYTOP | SD4H BLK | | 2 |
|------------|------------|----------|--|---|

IC

| | | | | |
|------------|---------------------------------------|-------------------|--------------------------------|---|
| # 02010034 | HD6437042F33(VER1.00) | IC (32BIT CPU) | IC3 on Main Board | 1 |
| 01679978 | RA09-002XP6TC203C180AF002 IC (CUSTOM) | | IC93, IC92 on Main Board | 2 |
| 01342978 | TC160G22AF-1253 | IC (CUSTOM) | IC4 on Main Board | 1 |
| 01902212 | UPD431000AGW-70LL-E2 | IC (SRAM) | IC6, IC84 on Main Board | 2 |
| 01906712 | LC324260AJ-60-TLM | IC (DRAM) | IC96, IC95 on Main Board | 2 |
| 02010290 | VG2618165CJ-6-EL-10 | IC (DRAM) | IC5 on Main Board | 1 |
| # 02010023 | UPD23C128040LY-849-MJH IC (MASK ROM) | | IC26 on Main Board | 1 |
| # 02010056 | UPD23C128040LY-850-MJH IC (MASK ROM) | | IC29 on Main Board | 1 |
| 01561945 | LH28F160S5T-L70 | IC (FLASH MEMORY) | IC1 on Main Board | 1 |
| 01451578 | AK4324-VF-E2 | IC (DAC) | IC71, IC74, IC79 on Main Board | 3 |
| 15269219H0 | HD74LS05FPPEL | IC (TTL) | IC86 on Main Board | 1 |
| 15259823T0 | TC74HC574AF(EL) | IC (CMOS) | IC58 on Main Board | 1 |
| 15259708T0 | TC74HC08AF(TP2) | IC | IC89 on Main Board | 1 |
| 15259716T0 | TC74HC32AF(TP2) | IC (HS-CMOS) | IC63 on Main Board | 1 |
| 15259758T0 | TC74HC175AF(EL) | IC | IC100 on Main Board | 1 |
| 15259714T0 | TC74HC27AF(EL) | IC (HS-CMOS) | IC97 on Main Board | 1 |
| 15259884 | TC7S08F(TE85L) | IC (CMOS) | IC76 on Main Board | 1 |
| 15259769T0 | TC74HC238AF(EL) | IC (CMOS) | IC57 on Main Board | 1 |
| 15249111 | TC7WU04F(TE12L) | IC (CMOS) | IC94, IC7 on Main Board | 2 |

| | | | | |
|----------|--------------------|---------------------|---|-----|
| 15249112 | TC7W32F(TE12L) | IC (CMOS) | IC17 on EXP Base Board,IC90 on Main Board | 1+1 |
| 01121845 | TC7W04FU TE12L | IC(CMOS) | IC101 on Main Board | 1 |
| 02124934 | TC74VHC541FTEL | IC (CMOS) | IC103 on Main Board | 1 |
| 01670789 | TC74VHC08AF | IC (CMOS) | IC80 on Main Board | 1 |
| 01783523 | TC74VHCT245AFT(EL) | IC (CMOS) | IC102,IC104 on Main Board | 2 |
| 00670290 | TC74VHC139F(EL) | IC (CMOS) | IC105 on Main Board | 1 |
| 00564701 | TC7SH08F(TE85L) | IC (CMOS) | IC99 on Main Board | 1 |
| 15289106 | M5238AFP-600C | IC (OP AMP) JFET | IC9 on Main Board | 1 |
| 15289117 | NJM5532MD-TE1 | IC (OP AMP) | IC1 on Phones Board ,IC73,IC72,IC80,IC75, IC78,IC70 on Main Board | 1+6 |
| 15189261 | M5218AFP-600E | IC (BIPOLAR OP AMP) | IC69 on Main Board | 1 |
| 15199137 | AN7805F | IC (V.RGL) | IC68,IC77 on Main Board | 2 |
| 15199286 | AN78L05M-(E1) | IC (REGULATOR) | IC67 on Main Board | 1 |
| 01458445 | UPC29M33T-T1 | IC (REGULATOR) | IC15 on EXP Base Board,IC91 on Main Board | 1+1 |
| 01899790 | UPC29L33T-E2 | IC (REGULATOR) | IC66 on Main Board | 1 |
| 15289123 | M51953AFP-600C | IC (RESET) | IC10 on Main Board | 1 |
| 15289125 | PC-410KT 178FAY | IC (PHOTO COUPLER) | IC87 on Main Board | 1 |
| 00231889 | TC74VHC32F(EL) | IC (CMOS) | IC4 on EXP Base Board | 1 |
| 00236834 | TC74VHC21F(EL) | IC | IC14 on EXP Base Board | 1 |
| 00567534 | TC74VHC138F(EL) | IC (CMOS) | IC3,IC1 on EXP Base Board | 2 |
| 01122267 | TC74VHCT245F(EL) | IC | IC10,IC2,IC5,IC6,IC7,IC13,IC9,IC11,IC12,IC8 on EXP Base Board | 10 |

TRANSISTOR / トランジスター

| | | | | |
|----------|-------------------------|------------|---|---|
| 15309113 | 2SA1213-Q(TE12R.C) | TRANSISTOR | Q32 on Main Board | 1 |
| 01121278 | 2SA1576A T106 QRS | TRANSISTOR | Q1 on Main Board | 1 |
| 00901523 | 2SA1681 (SC-62)(POW SW) | TRANSISTOR | Q23 on Main Board | 1 |
| 15319101 | 2SC2412KR T146 | TRANSISTOR | Q24,Q35,Q25 on Main Board | 3 |
| 15319105 | 2SC3326-A | TRANSISTOR | Q19,Q21,Q28,Q18,Q20,Q17,Q27,Q22 on Main Board | 8 |
| 15319114 | 2SC2873-Y(TE12R.C) | TRANSISTOR | Q31 on Main Board | 1 |
| 01783612 | RN2426(TE85L) | TRANSISTOR | Q6,Q16,Q3,Q4,Q5 on Main Board | 5 |
| 00239801 | DTA114EU T-106 | TRANSISTOR | Q33 on Main Board | 1 |
| 15329521 | RN1307(TE85R) | TRANSISTOR | Q26,Q2 on Main Board | 2 |
| 01451245 | RN1414(TE85L) | TRANSISTOR | Q7,Q10,Q9,Q8,Q12,Q13,Q14,Q11 on Main Board | 8 |

DIODE / ダイオード

| | | | | |
|----------|---------------------|----------------|---|------|
| 01017512 | RB411D T146 | SCHOTTKY DIODE | D8 on Main Board | 1 |
| 15339130 | MA142WK-(TX) | ARRAY DIODE | DA4 on Main Board | 1 |
| 02233890 | DCB010-TB | ARRAY DIODE | D6 on Main Board | 1 |
| 01897189 | MA147-(TX) | ARRAY DIODE | DA16,DA19 on Main Board | 2 |
| 01456456 | TE-17 13B | ZENER DIODE | D5 on Main Board | 1 |
| 15339109 | DAP202K T146 (CHIP) | ARRAY DIODE | DA6,DA17,DA2,DA3,DA4,DA5,DA1,DA7,DA8,DA11, DA12,DA13,DA14,DA16,DA15 on Panel-A Board, DA21,DA20,DA19, DA18,DA10,DA9 on Panel-B Board | 15+6 |
| 00348490 | SLR-325VCT31 | LED (RED) | LED27,LED1,LED2,LED3,LED4,LED5,LED6, LED7,LED8 on Panel-A Board,LED24,LED17, LED18,LED19,LED20,LED21,LED23,LED26, LED30,LED31, LED22 on Panel-B Board | 9+11 |
| 00560745 | SLR-325MCT31 | LED (GREEN) | LED28,LED15,LED13,LED12,LED11,LED29, LED9,LED16,LED10,LED14 on Panel-A Board | 10 |
| 02011856 | SLR-56DCT32 | LED | LED25 on Panel-A Board | 1 |

RESISTOR / 抵抗

| | | | | | |
|---|----------|------------------------------|-------------------|--|-----|
| # | 02124945 | MCR100 JZH J 3R9 | MTL.FILM RESISTOR | R403 on Main Board | 1 |
| | 00567412 | RPC05T 104 J | MTL.FILM RESISTOR | R35 on Main Board | 1 |
| | 15399301 | RPC10T 0R0 J | MTL.FILM RESISTOR | R6,R8,R2,R4,R5 on EXP Base Board,R237, R162 on Main Board | 5+2 |
| | 00567456 | RPC05T 224 J | MTL.FILM RESISTOR | R311 on Main Board | 1 |
| | 00567289 | RPC05T 103 J | MTL.FILM RESISTOR | R334,R333,R346,R340,R341,R345,R357,R358,R365, R372,R150,R332,R366,R6,R155,R331,R3,R4,R19, R23,R25,R29,R30,R148,R149,R309,R154,R158,R159, R160,R294,R301,R303,R304,R306 on Main Board | 35 |
| | 15399713 | MCR25 JZH J 101 | MTL.FILM RESISTOR | R143,R140,R147,R146,R144,R142,R141, R145 on Main Board | 8 |
| | 00566912 | RPC05T 220 J | MTL.FILM RESISTOR | R406,R405 on Main Board | 2 |
| | 15399373 | RPC10T 101 J 1/10W | MTL.FILM RESISTOR | R1,R5 on Phones Board ,R355,R354,R353,R351, R350,R220,R219,R352 on Main Board | 2+8 |
| | 15399381 | RPC10T 221 J 1/10W | MTL.FILM RESISTOR | R216 on Main Board | 1 |
| | 15399393 | RPC10T 681 J 1/10W | MTL.FILM RESISTOR | R192,R200,R209,R229,R240,R187 on Main Board | 6 |
| | 15399397 | RPC10T 102 J 1/10W | MTL.FILM RESISTOR | R3,R6 on Phones Board ,R183,R222, R169 on Main Board | 2+3 |
| | 15399401 | RPC10T 152 J 1/10W | MTL.FILM RESISTOR | R221 on Main Board | 1 |
| | 15399409 | RPC10T 332 J 1/10W | MTL.FILM RESISTOR | R245,R234,R214,R205,R196,R191 on Main Board | 6 |
| | 15399411 | RPC10T 392 J 1/10W | MTL.FILM RESISTOR | R243,R212,R232,R228,R208,R203,R199, R185,R184,R171,R170,R239 on Main Board | 12 |
| | 15399415 | RPC10T 562 J 1/10W | MTL.FILM RESISTOR | R174,R163 on Main Board | 2 |
| | 15399419 | RPC10T 822 J 8.2K OHM 1/ 10W | MTL.FILM RESISTOR | R188,R230,R201,R231,R241,R242,R210,R202, R175,R189,R193,R211,R194,R164 on Main Board | 14 |
| | 15399421 | RPC10T 103 J 1/10W | MTL.FILM RESISTOR | R8,R4 on Phones Board,R10,R11 on EXP Base 2+2+9 Board,R233,R168,R182,R190,R195,R204,R213, R217,R244 on Main Board | 2+9 |
| | 15399425 | RPC10T 153 J | MTL.FILM RESISTOR | R206,R226,R235,R167,R172,R181,R198,R207, R215,R246,R238,R186 on Main Board | 12 |
| | 15399445 | RPC10T 104 J 1/10W | MTL.FILM RESISTOR | R218 on Main Board | 1 |
| | 15399952 | MCR50JZH470 1/2W | CHIP RESISTOR | R2,R7 on Phones Board ,R166,R180 on Main Board | 2+2 |
| | 01011856 | RPC05T 0R0 J | MTL.FILM RESISTOR | R20,R315,R9,R16,R21,R270,R318,R319, R320,R371,R322,R323,R325,R336,R360, R321,R224,R404 on Main Board | 18 |
| | 00566867 | RPC05T 100 J | MTL.FILM RESISTOR | R22,R339,R347,R24,R348,R338 on Main Board | 6 |
| | 00567023 | RPC05T 101 J | MTL.FILM RESISTOR | R328,R327,R299,R151,R329,R330 on Main Board | 6 |
| | 00567034 | RPC05T 121 J | MTL.FILM RESISTOR | R300 on Main Board | 1 |
| | 00567067 | RPC05T 221 J | MTL.FILM RESISTOR | R296,R295,R298,R12,R297 on Main Board | 5 |
| | 00567078 | RPC05T 271 J | MTL.FILM RESISTOR | R317 on Main Board | 1 |
| | 00567112 | RPC05T 471 J | MTL.FILM RESISTOR | R17 on Main Board | 1 |
| | 00567156 | RPC05T 102 J | MTL.FILM RESISTOR | R153,R152,R8,R32 on Main Board | 4 |
| | 00567212 | RPC05T 332 J | MTL.FILM RESISTOR | R13 on Main Board | 1 |
| | 00567245 | RPC05T 472 J | MTL.FILM RESISTOR | R302,R307,R314,R313 on Main Board | 4 |
| | 00567323 | RPC05T 223 J | MTL.FILM RESISTOR | R359,R63 on Main Board | 2 |
| | 00567378 | RPC05T 473 J | MTL.FILM RESISTOR | R223,R225 on Main Board | 2 |
| | 00567556 | RPC05T 105 J | MTL.FILM RESISTOR | R15,R316 on Main Board | 2 |
| | 00908389 | MCR100JZH J 331 | MTL.FILM RESISTOR | R266,R267,R268,R269 on Main Board | 4 |
| | 01013923 | EXBV8V100JV | RESISTOR ARRAY | RA103,RA104,RA106,RA108,RA109,RA111, RA102,RA105,RA110,RA75,RA107,RA74, RA80,RA81,RA82,RA96,RA97,RA98,RA99, RA101,RA100,RA73 on Main Board | 22 |
| | 15409113 | EXBV8V103JV | RESISTOR ARRAY | RA79,RA86,RA87,RA88,RA89,RA93,RA92 on Main Board | 7 |
| | 01457145 | EXBE10C103J | RESISTOR ARRAY | RA17,RA76,RA78,RA83,RA84,RA3,RA85,RA2, RA112,RA16 on Main Board | 10 |
| | 01013578 | EXBV8V470JV | RESISTOR ARRAY | RA14,RA15 on Main Board | 2 |
| | 01026112 | EXBV8V101JV | RESISTOR ARRAY | RA90,RA91 on Main Board | 2 |
| | 15399917 | MNR34J5ABJ103 | RESISTOR ARRAY | RA26 on EXP Base Board | 1 |
| # | 02013489 | MNR35J5RJ103 | RESISTOR ARRAY | RA10,RA8,RA4,RA2,RA1,RA12 on EXP Base Board | 6 |

| POTENTIOMETER / ボリューム | | | | |
|---|------------|----------------------------|--|------|
| # | 02013656 | RK0971224 10KBX2 W/SW | 9MM ROTARY POTENTIOMETER VR1 on Phones Board | 1 |
| CAPACITOR / コンデンサー | | | | |
| | 01672423 | GRM40CH101J50PT | CERAMIC CAPACITOR C1,C5 on Phones Board,C439,C445,C276,C443,C437,C441,C435 on Main Board | 2+7 |
| | 15359707 | ECUV1H104KN 0.1 | CAPACITOR C227,C215,C238,C231,C223,C205,C206,C208,C209,C236,C330,C271,C273,C275,C278,C279,C284,C293,C296,C298,C300,C243,C304,C241,C332,C334,C336,C338,C266,C263,C260,C219,C268,C250,C302 on Main Board | 35 |
| # | 02129534 | ECJ1VB1H102K | CERAMIC CAPACITOR C431,C182,C432,C430,C429,C428,C427,C426,C183,C181,C180,C179,C178,C425 on Main Board | 14 |
| | 01674334 | ECUV1H101JCV | CERAMIC CAPACITOR C186,C185,C39,C187,C184 on Main Board | 5 |
| | 01674190 | ECUV1H150JCV | CERAMIC CAPACITOR C354,C407,C355,C347,C353,C352,C351,C350,C348,C420,C346,C345,C33,C32,C349,C406 on Main Board | 16 |
| | 01349312 | GRM39F105Z10PT | CERAMIC CAPACITOR C41 on Main Board | 1 |
| | 00567978 | GRM39F104Z25PT | CERAMIC CAPACITOR C417,C424,C433,C447,C448,C410-415,C405,C402,C198,C367,C46,C107,C108,C177,C188,C192,C194,C44,C197,C43,C200-203,C341,C404,C343,C403,C357,C360,C366,C195,C14,C3-10,C45,C13,C344,C15-17,C20,C22-24,C27,C28,C30,C34,C11,C394,C387,C342,C389-391,C369,C393,C395-C401,C392,C370-386 on Main Board | 94 |
| | 01675367 | GRM39CH471J50PT | CERAMIC CAPACITOR C29 on Main Board | 1 |
| | 00566856 | GRM39SL681J50PT | CERAMIC CAPACITOR C362 on Main Board | 1 |
| | 00567834 | GRM39B122K50PT | CERAMIC CAPACITOR C363 on Main Board | 1 |
| | 00567945 | GRM39B103K50PT | CERAMIC CAPACITOR C191,C190,C189,C19 on Main Board | 4 |
| | 00293990 | AMZV0050J561 0200 | POLYEST. CAPACITOR C246,C261,C234,C294,C287,C254 on Main Board | 6 |
| | 00239412 | AMZV0050J122 0200 | POLYEST. CAPACITOR C244,C291,C282,C249,C232,C258 on Main Board | 6 |
| | 02014923 | RA2-35V470MT2 | CHEMICAL CAPACITOR C331 on Main Board | 1 |
| # | 02124923 | RV3-25V470MT2-R | CHEMICAL CAPACITOR C274 on Main Board | 1 |
| | 01454889 | RA2-16V470MT2 470UF/16V | CHEMICAL CAPACITOR C335,C339 on Main Board | 2 |
| | 01900823 | RA2-16V100M-T2 | CHEMICAL CAPACITOR C286,C277,C204,C207,C216,C217,C251,C252,C285 on Main Board | 9 |
| | 01564778 | RV2-16V100MZ7-R 10UF/16V | CHEMICAL CAPACITOR C422,C423,C421,C418,C368,C365,C356,C199,C37,C26,C25,C18,C202 on Main Board | 13 |
| | 01783489 | RV2-16V470MZ7-R | CHEMICAL CAPACITOR C434 on Main Board | 1 |
| | 01893656 | ROS-16V101M-T2 | CHEMICAL CAPACITOR C337,C333 on Main Board | 2 |
| | 01900834 | RA2-16V101M-T2 | CHEMICAL CAPACITOR C3,C7 on Phones Board,C226,C233,C228,C220,C214,C210,C283,C211,C259,C253,C292,C245 on Main Board | 2+12 |
| | 01783467 | RV2-16V101MZ7-R | CHEMICAL CAPACITOR C289,C284 on Main Board | 2 |
| | 15359206R0 | GRM40F104Z25PT10 | CERAMIC CAPACITOR C19,C14,C16,C13,C18,C9,C20,C21,C17,C12,C10,C4,C3,C2,C1,C46,C22,C11,C48,C56,C54,C52,C42,C49,C23,C47,C43,C41,C40,C25,C51,C24,C28,C29,C32,C33,C34,C35,C36,C37 on EXP Base Board | 40 |
| | 13639150M0 | ECEA1CK5100B 10UF/16V | CHEMICAL CAPACITOR C6,C5,C8,C26,C27,C50,C37 on EXP Base Board | 8 |
| | 13639558 | ECEA1CK5101B 100MF/16V | CAPACITOR C15 on EXP Base Board | 1 |
| | 15359615R0 | GRM40CH680J50PT10 | CERAMIC CAPACITOR C4,C8 on Phones Board | 2 |
| | 15359707R0 | GRM40F104Z50PT85 0.1UF/50V | CERAMIC CAPACITOR C2,C6 on Phones Board | 2 |
| INDUCTOR, COIL, FILTER / インダクター、コイル、フィルター | | | | |
| | 00903167 | N20122601T02 (CHIP) | FERRITE-BEAD L1,L2,L3 on Phones Board,L16,L22,L20,L19,L17,L14,L13,L11,L24,L30,L28,L26,L18 on Main Board | 3+13 |
| CRYSTAL, RESONATOR / クリスタル、発振子 | | | | |
| | 01893790 | MA-406 8.25MHZ | CRYSTAL X1 on Main Board | 1 |
| | 00901912 | MA-406 24.576MHZ TE24 | CRYSTAL X2 on Main Board | 1 |
| ENCODER / エンコーダー | | | | |
| | 02014145 | EC16B36244 (L=20,DCUT=7) | ROTARY ENCODER EN1 on Encoder Board | 1 |

| CONNECTOR / コネクタ | | | | | |
|--------------------------------|------------|-------------------------|--|--|--------|
| # | 01908667 | CONNECTOR | 22FE-BT-VK-N | CN11 on Main Board | 1 |
| | 01908656 | CONNECTOR | 18FE-BT-VK-N | CN19 on Main Board | 1 |
| # | 02018990 | CONNECTOR | 34FE-BT-VK-N | CN2,CN1 on EXP Base Board,CN21,CN3 on Main Board | 2+2 |
| # | 02019012 | CONNECTOR | 26FE-BT-VK-N | CN14 on Main Board | 1 |
| | 13369933 | CONNECTOR | 53253-1110 (2MM PITCH) | CN16 on Main Board | 1 |
| | 13369936 | CONNECTOR | 53253-1410 (2MM PITCH) | CN20 on Main Board | 1 |
| | 13369925 | CONNECTOR | 53253-0310 (3P) | CN22 on Main Board | 1 |
| | 13369926 | CONNECTOR | 53253-0410 (2MM PITCH) | CN12 on Main Board | 1 |
| | 13369592 | CONNECTOR | B7B-XH-A(7P) JST | CN18 on Main Board | 1 |
| # | 02010078 | CONNECTOR | TX25-80P-6ST-E1 | CN8,CN7 on EXP Base Board | 2 |
| | 13429833 | CONNECTOR | 52411-0402 40P | CN3,CN5,CN4 on EXP Base Board | 4 |
| | 01679256 | CONNECTOR | 52045-2645 | CN6 on Media Board | 1 |
| | 13369898 | CONNECTOR | B2P3-VH 7A/250V | CN3 on Media Board | 1 |
| # | 02015878 | CONNECTOR | 52045-2245 | CN1 on Panel-A Board | 1 |
| # | 02015889 | CONNECTOR | 52045-1845 | CN4 on Panel-B Board | 1 |
| WIRING, CABLE / ワイヤリング、ケーブル | | | | | |
| # | 02124823 | WIRING | 7X200-P2.5-XHP-XHP-F | W1 | 1 |
| △ | 02014545 | WIRING | W1 | | 1 |
| # | 02124845 | BAN CARD | BNCD-P=1.25-K-18-150 | | 1 |
| # | 02124856 | BAN CARD | BNCD-P=1.25-K-22-150 | | 1 |
| # | 02129701 | BAN CARD | BNCD-S-P=1.25-K-26-240 (W/O.GS) | | 1 |
| # | 02120190 | BAN CARD | BNCD-P=1.25-K-34-140 | | 2 |
| SCREW / ねじ類 | | | | | |
| | 40012345 | SCREW 4X10 | BINDING TAPTITE B FE BZC | | 8 |
| | 40011101 | SCREW 3X8 | BINDING TAPTITE B FE BZC | | 8 |
| | 40011312 | SCREW 3X8 | BINDING TAPTITE P FE BZC | | 2 |
| | 40015945 | SCREW 3X8 | BINDING TAPTITE S FE ZC | | 8 |
| | 40013067 | SCREW M3X8 | PAN MACHINE W/SW+SMALL PW ZC | | 7+1 |
| | 40011501 | SCREW M3X8 | PAN MACHINE W/SW FE BZC | | 2 |
| # | 02126734 | BOSS NUT M3/M3 | L28.6 | | 3 |
| | 40011745 | HEX NUT M4 | W/SPRING WASHER FECM | | 1 |
| | 40011090 | SCREW 3X6 | BINDING TAPTITE B BZC | | 2+4+13 |
| | 40011156 | SCREW 3X8 | FLAT TAPTITE B FE BZC | | 3 |
| # | 40011856 | INSULATING WASHER | FIBER-W 3X8X0.8 | | 1 |
| PACKING / 梱包材 | | | | | |
| | 01122167 | PAD FOR PACKING | UPPER PAD | | 1 |
| | 01122178 | PAD FOR PACKING | LOWER PAD | | 1 |
| # | 02014534 | PACKING CASE | | | 1 |
| MISCELLANEOUS / その他 | | | | | |
| | 12569249S0 | LITHIUM BATTERY | CR2032 220MAH/3V | | 1 |
| | 12359137 | RUBBER FOOT | SJ-5012 BLK | | 4 |
| △ | 40126812 | CAUTION LABEL | BARRIER(100V/117V ONLY) | | 1 |
| | 12195662 | LOCKING CARD SPACER | KGLS-10R (BLACK) | | 1 |
| | 40016512 | INSULOK TIE | 80MM T-18S | | 2 |
| | 12569420 | LITHIUM BATTERY HOLDER | (HL32-A2) FOR CR2032 BT1 on Main Board | | 1 |
| | 40016523 | INSULOK TIE 100MM T-18R | << ORDERING PER 1000 PCS >> | | 1 |
| | 40014589 | WARNING SEAL | 102-103 | | 1 |
| ACCESSORIES (STANDARD) / 標準付属品 | | | | | |
| △ | 00894367 | AC CORD SET | 100V SP18A+IS14 VCTF2X0.75 | | 1 |
| △ | 00894378 | AC CORD SET | 120V SP301+IS14 SJT18/3 | | 1+1 |
| △ | 00894389 | AC CORD SET | 230V SP22+IS14 H05VV-F3G1.0 | | 1 |
| △ | 23495124 | AC CORD SET | 240VA SC-144-J01 ES303-10RMA | | 1 |
| △ | 00907001 | AC CORD SET | 240VE KP-610 GTTBS-3 KS-31A | | 1 |
| # | 71560545 | OWNER'S MANUAL | JAPANESE | | 1 |
| # | 71562378 | OWNER'S MANUAL | ENGLISH | | 1 |
| | 40232334 | 保証書 | JAPAN ONLY | | 1 |

IDENTIFYING THE VERSION NUMBER

1. Turn on the XV-3080 power.
2. While holding down [EXIT], press [—] to enter the DEMO mode.
3. Press [VALUE] while holding down [] and [] at the same time, and the top page in the TEST mode will appear on the display. The version numbers of the CPU and ROM will appear on the display.

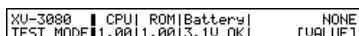

バージョンナンバーの確認方法

1. 電源を入れます。
2. [EXIT] を押しながら、[—] を押して、DEMO モードに入ります。
3. [] と [] を押しながら [VALUE] を押すと、テストモードのトップページになります。CPU、ROM それぞれのバージョンが表示されます。

SAVING AND LOADING THE USER DATA

Using the Smart Media

Before beginning the operation, format the Smart Media.

Formatting Procedure

1. With the XV-3080 power off, insert the Smart Media in the memory card slot.
2. Turn on the XV-3080 power.
3. Press [UTILITY].
4. Use the [] cursor key to show the "UTIL2" screen.

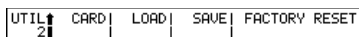

5. Select "CARD" with the cursor keys and press [ENTER].

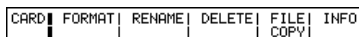

6. Select "FORMAT" with the cursor keys and press [ENTER].

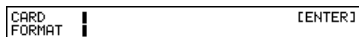

7. Press [ENTER], and the display will show the following screen. Pressing [ENTER] again allows formatting to be performed.

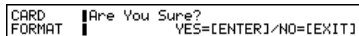

8. When the formatting ends, the display will return to showing the screen in step 6. Pressing [EXIT] causes the format screen to disappear.

Before removing the Smart Media from the slot, turn off the XV-3080 power.

ユーザーデータのセーブとロード

スマートメディアを使用する場合

※ 作業を開始する前に、スマートメディアのフォーマットを行ってください。

フォーマットの方法

1. 電源を切った状態で、スマートメディアをメモリーカードスロットに挿し込みます。
2. 電源を入れます。
3. [UTILITY] を押します。
4. カーソルキー [] で 「UTIL2」 の画面にします。

Saving the User Data

1. Check that the Smart Media is inserted in the memory card slot.
2. Press [UTILITY].
3. Press the [] cursor key to show the "UTIL2" screen.
4. Select "SAVE" with the cursor keys and press [ENTER].

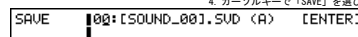

5. Press [ENTER], and the data will be saved.

* If a file with the same name has already been written on the Smart Media, the program will ask you whether to overwrite it. To keep the old file, pressing [EXIT] to show the screen in step 4, enter a new file name by using the cursor keys, [INC] [DEC] and then save the file.

ユーザーデータのセーブ

1. スマートメディアがメモリーカードスロットに挿し込まれていることを確認します。
2. [UTILITY] を押します。
3. カーソルキー [] を押して 「UTIL2」 の画面にします。
4. カーソルキーで 「SAVE」 を選び、[ENTER] を押します。

5. さらに [ENTER] を押すとデータセーブが行われます。

※ スマートメディアに、すでに同名のファイルが書き込まれているときには、上書きをして良いか聞いてきます。元のファイルを保存しておきたいときには、[EXIT] を押して4の画面に戻り、カーソルキー、[INC] [DEC] を用いて新たなファイル名を入力してからセーブを行ってください。

Loading the User Data

1. Check that the Smart Media is inserted in the memory card slot.
2. Press [UTILITY].
3. Press the [] cursor key to show the "UTIL2" screen. Select "LOAD" with the cursor keys and press [ENTER] to show the following screen.

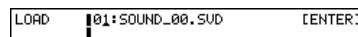

4. Confirm the file name to be loaded and press [ENTER] to perform data loading.

If more than one file are written on the Smart Media, press [INC] or [DEC] to select the object file name and then perform loading.

ユーザーデータのロード

1. スマートメディアがメモリーカードスロットに挿し込まれていることを確認します。
2. [UTILITY] を押します。
3. カーソルキー [] を押して 「UTIL2」 の画面にします。カーソルキーで 「LOAD」 を選び、[ENTER] を押すと、以下のような画面を表示します。

4. ロードするファイル名を確認し、[ENTER] を押すと、データロードが行われます。

スマートメディアに複数のファイルが書き込まれている場合、[INC] [DEC] を押して、目的のファイル名を選んでからロードを行ってください。

Bulk Dump Procedure

Items Required:

- MIDI cable
- Sequencer (Recordable)

バルクダンプで行う場合

- 準備するもの
- MIDI ケーブル
- シーケンサー (録音可能なもの)

Saving the User Data

1. Connect the MIDI OUT terminal of the XV-3080 to MIDI IN with a MIDI cable.
2. Press [UTILITY].

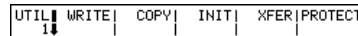

3. Press the cursor key to select "XFER" and press [ENTER].
4. Press the cursor key to go to "TRANSFER TO MIDI" screen and set the setting to Type = All, Block = USER.

3. カーソルキーを押して 「XFER」 を選び、[ENTER] を押します。
4. カーソルキーを押して、[TRANSFER TO MIDI] の画面に行き、設定を Type = All, Block=USER に設定します。



5. Begin recording with the sequencer.
6. Press [ENTER] to begin the transfer of data. When the data begins to be sent correctly, the display will show the following screen.

5. シーケンサーの録音を開始します。
6. [ENTER] を押して、データの転送を開始します。正しくデータが送られ始めると以下の画面を表示します。

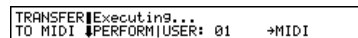

7. When the transmission ends, the display will show the message "COMPLETE" and automatically return to showing the screen in step 4.

7. 送信が終わると、「COMPLETE」の表示が出て、自動的に4の画面に戻ります。

Loading the User Data

1. Connect the MIDI IN terminal of the XV-3080 to the MIDI OUT terminal of the sequencer with a MIDI cable.
2. Send the bulk dump from the sequencer.

ユーザーデータのロード

1. XV-3080 の MIDI IN 端子と、シーケンサーの MIDI OUT 端子をケーブルでつなげます。
2. シーケンサーからバルクダンプを送信します。

FACTORY RESET

ファクトリーリセットの方法

- Press [UTILITY].
- Press the [] cursor key to show the "UTIL2" screen.

```
UTIL2 | CARD | LOAD | SAVE | FACTORY RESET
```

- Select "FACTORY RESET" with the cursor keys, then press [ENTER], and the display will show the following screen.

```
FACTORY RESET | [ENTER]
```

- [UTILITY] を押します。
- カーソルキー [] を押して、「UTIL2」の画面にします。

- カーソルキーで「FACTORY RESET」を選び、[ENTER] を押すと、以下のような画面になります。

- Press [ENTER].
 - If Internal Write Protect is ON, a warning will be issued and then the display will show the following screen..

```
WRITE PROTECT | Internal Write Protect= ON
```

- [ENTER] を押します。
 - Internal Write Protect が ON の場合、警告の後、以下の画面が表示されます。

Press [DEC] to turn Internal Write Protect OFF, then press [ENTER], and the display will return to showing the screen in step 3.

[DEC] を押して Internal Write Protect を OFF にしてから [ENTER] を押すと、3 の画面に戻ります。

- If Internal Write Protect is OFF, the display will show the following screen.

- Internal Write Protect が OFF の場合は、以下の画面になります。

```
FACTORY RESET | Are You Sure?
                | YES=[ENTER] / NO=[EXIT]
```

Factory reset is performed when [ENTER] is pressed.

[ENTER] を押すとファクトリーリセットが実行されます。

VERSION UP

The XV-3080 uses a flash memory for the program ROM. The version of the program ROM can be upgraded by loading MIDI data into the XV-3080. After upgrading the version, factory reset must be performed. If important data is written in the user memory, save the data on a card before upgrading the version.

Required Items:

- XV-3080 Ver. Up Disk (2DD: Two disks) (#17048517)
- Sequencer capable of regenerating SMF (Also possible using a synthesizer with a sequencer)
- MIDI cable

Version Up Procedure

- Connect the MIDI cable from MIDI OUT of the external sequencer to MIDI IN of the XV-3080.
- Turn on the XV-3080 power while holding down [DEC] and [A] at the same time, and the display will show the following MIDI update screen.

```
Update [MIDI] Never Shutdown
Yes = INC, No = DEC
```

- Press [INC], and the display will show the following screen, waiting for the reception of MIDI data.

```
[-----] MIDI
Waiting MIDI...
```

- After confirming the display in step 3, regenerate all the ".mid" files in the XV-3080 Ver. Up Disks 1 and 2 from the external sequencer (the order does not matter). During the reception of MIDI data, the "MIDI message" LED blinks and the message "Waiting" changes to the message "Receiving." When the data transfer of one file ends, the message "Waiting" will appear on the display. Then regenerate the next file.

The use of a sequencer with a chain play function, such as the XP-80, allows the version to be upgraded even more easily. Load and play the ".svc" file (chain file), and all the ".mid" files found on Disk 1 will be automatically regenerated. When regenerating Disk 1 all ends, replace with Disk 2 and play it again.

- When the update ends normally, the display will show the following screen and the [A] to [H] LED's will blink.

```
[*****] MIDI
Complete Update Please Power Off
```

- After playing all the ".mid" files on the two Ver. Up Disks, turn on the XV-3080 power again to ensure that the version has been upgraded correctly.
- Lastly, perform factory reset.

This completes the version up.

NOTES:

Number of SMF's

- One SMF is created for one block of flash memory.
- Thirty-two SMF's, p0001.mid to p00032.mid, are created.
- Some files may be omitted depending on the size of the program.
- SMF is always created in p00032.mid because checksum data is placed in it.

Ending the update

- When p00032.mid has been received, it is judged that all the update data has been received.
- Any block, which has not been updated at this point of time, will be erased.
- This is performed to properly control the checksum data in the external ROM.
- Therefore, some blocks only cannot be updated.

バージョンアップの方法

XV-3080 は、プログラム ROM にフラッシュメモリを使用しています。これは外部から MIDI データを送り込むことによりバージョンアップできます。なお、バージョンアップ後は必ずファクトリーリセットを行う必要があります。ユーザーメモリに大切なデータが書き込まれている場合は、カードに保存してからバージョンアップ作業を行なって下さい。

用意するもの

- XV-3080 Ver. Up Disk (2DD: 2 枚組) (#17048517)
- SMF の再生できるシーケンサー (XP-80 等のシーケンサー付きシンセサイザーでも可)
- MIDI ケーブル

バージョンアップの方法

- MIDI ケーブルを外部シーケンサーの MIDI OUT から XV-3080 の MIDI IN に接続します。
- [DEC] と [A] を同時に押しながら電源を入ると、以下のような MIDI アップデート画面に入ります。

- [INC] を押すと次の表示になり、MIDI データの受信待ち状態になります。

- 3 の表示を確認した後、XV-3080 Ver. Up Disk 1, 2 の中にある全ての ".mid" ファイルを外部シーケンサーから再生します。(順序は問いません) MIDI データ受信中は [MIDI message] の LED が点滅し、「Waiting」の表示が「Receiving」に変わります。1 つのファイルのデータ転送が終了すると、表示が「Waiting」になりますので、続けて次のファイルを再生して下さい。

なお、XP-80 等のチェインプレイ機能を持つシーケンサーを用いると、より簡単にバージョンアップができます。Disk 1 の中にある ".svc" ファイル (チェインファイル) をロードし、PLAY すると、Disk 1 の中全ての ".mid" ファイルを自動的に再生します。

Disk 1 の再生が全て終了したら、Disk 2 に入れ替えて再び PLAY します。

- アップデートが正常に終了すると次の表示になり、[A] — [H] の LED が点滅します。

- 2 枚の Ver. Up Disk の全ての ".mid" ファイルをプレイし終わったら、電源を立ち上げ直して、正しくバージョンアップされていることを確認して下さい。
- 最後にファクトリーリセットを行なって下さい。

以上でバージョンアップは終了です。

注意点

SMF の数について

- SMF は Flash Memory の 1 ブロックに対して、一つ作られます。
- p00001.mid — p00032.mid の 32 個の SMF が作られます。
- プログラムのサイズによっては、途中のファイルが抜ける事があります。
- p00032.mid にはチェックサムデータが置かれますので必ず作られます。

アップデートの終了について

- p00032.mid を受信し終わると、全アップデートデータを受信したと判断しています。
- この時点でアップデートされなかったブロックは消去します。
- これは外 ROM のチェックサムデータを正しく管理するためです。
- 従って一部のブロックのみをアップデートすることはできません。

TEST MODE

Required Items

- 1 to 6 audio cables
- 1 MIDI cable
- 2 Smart Media cards
(One each of formatted and protected and non-protected cards)
- Monitor speaker (MA-12, etc.)
- Headphones
- Oscilloscope
- 4 SR-JV80 Series wave expansion boards
- 2 SRX Series wave expansion boards

NOTES:

- When the TEST mode is activated, the user data may be erased. Be sure to back up the data.
- If the Smart Media is removed or inserted with the XV-3080 power on, the Smart Media could be destroyed.
Before removing or inserting the card, be sure to turn off the XV-3080 power.
- When a card test is performed, the data on the Smart Media will be lost. Prepare and use a Smart Media for testing.
- Before turning on the XV-3080 power, install the wave expansion board in the unit. Mounting the board with the power on could damage the board.
- Before turning on the XV-3080 power, connect all the wiring. If the power is turned on without wiring connecting the phones board and the main board, electrolytic capacitors (C214, C226, C233, C245) could be damaged.

Test Items

The following tests are available with the XV-3080. For details of each test, refer to each of the relevant items.

- 0 : Top Page
(Identifying the version number, Battery check, Memory card check)
- Memory Test
 - LCD & Encoder Test
 - Switch & LED Test
 - Card Test
 - Expansion Board Test
 - MIDI Test
 - Sound Test #1
 - Sound Test #2
 - Factory Reset

Button Operation

- Entering the TEST Mode
- Turn on the XV-3080 power.
 - While holding down [EXIT], press [←] to enter the DEMO mode.
 - While holding down [↑] and [↓] at the same time, press [VALUE] to show the top page in the TEST mode.
- Press [EXIT] while holding down [SHIFT] in each test mode, the display will show the top page.

- Exiting the TEST Mode
Return to the top page and press [EXIT].

- Proceed to the Next Test
When the current test ends normally, the processing will automatically proceed to the next test item. When the [↑] cursor key is pressed, the processing will proceed to the next test item even if the test has not ended. However, in the Switch & LED Test, press the two buttons, [SHIFT] and the [↓] cursor key.

テストモード

準備するもの

- オーディオケーブル 1 ~ 6本
- MIDI ケーブル 1本
- スマートメディアカード 2枚
(フォーマット済みのもので プロテクトされているもの、プロテクトされていないもの 各1枚ずつ)
- モニタースピーカー (MA-12 etc.)
- ヘッドホン
- オシロスコープ
- ウェーブエクスパンションボード SR-JV80 シリーズ 4枚
- ウェーブエクスパンションボード SRX シリーズ 2枚

- 注：テストモードに入るとユーザーデータは消去される場合があります。必ずデータのバックアップを行って下さい。
- 注：電源を入れたまま スマートメディアの抜き差しを行うと、スマートメディアが壊れる可能性があります。
抜き差しの際は必ず電源を切って下さい。
- 注：カードテストを行うと、スマートメディアの内容は失われてしまいます。テスト用のスマートメディアを準備し、使用して下さい。
- 注：ウェーブエクスパンションボードは電源を入れる前にあらかじめ本体に装着して下さい。
電源を入れたまま装着すると、ボードが壊れる可能性があります。
- 注：電源を投入する際には、全てのワイヤリングを接続して下さい。
フォーンズボードとメインボードをつなぐワイヤリングを未接続のまま電源を投入すると、メインボードの電解コンデンサ (C214, C226, C233, C245) を破壊する恐れがあります。

テスト項目

- XV-3080 には以下のテストがあります。
各テストの詳細については、それぞれの項目を参照して下さい。
- 0 : Top Page
(Identifying the version number, Battery check, Memory card check)
- Memory Test
 - LCD&Encoder Test
 - Switch&LED Test
 - Card Test
 - Expansion Board Test
 - MIDI Test
 - Sound Test #1
 - Sound Test #2
 - Factory Reset

ボタン操作

- テストモードへの入り方
- 電源を入れます。
 - [EXIT] を押しながら [←] を押して DEMO モードに入ります。
 - [↑] と [↓] を押しながら [VALUE] を押すと、テストモードのトップページになります。
- 各テストモードで [SHIFT] を押しながら [EXIT] を押すとトップページになります。
- テストモードからの抜け方
トップページに戻り [EXIT] を押しします。
- 次のテストに移る
テストが正常に終了すると自動的に次のテスト項目へ移動します。カーソル [↓] を押すと、テストが終了していても次のテスト項目に移動します。
但し、Switch&LED test では [SHIFT] と カーソル [↓] の2つのボタンを押します。

Returning to the Previous Test

When the [↓] cursor key is pressed, the processing will go to the preceding test item. However, in the Switch & LED Test, press the two buttons, [SHIFT] and the [↓] cursor key.

Jumping to Each Test

Press [↑/↓/←/→], [PART SELECT], and [EXIT] while holding down [SHIFT], then you can directly select the corresponding test item.

- | | |
|-------------------------|-------------------------|
| [SHIFT] + [↑/9] | 1. Memory Test |
| [SHIFT] + [2/10] | 2. LCD & Encoder Test |
| [SHIFT] + [3/11] | 3. Switch & LED Test |
| [SHIFT] + [4/12] | 4. Card Test |
| [SHIFT] + [5/13] | 5. Expansion Board Test |
| [SHIFT] + [6/14] | 6. MIDI Test |
| [SHIFT] + [7/15] | 7. Sound Test #1 |
| [SHIFT] + [8/16] | 8. Sound Test #2 |
| [SHIFT] + [PART SELECT] | 9. Factory Reset |
| [SHIFT] + [EXIT] | 0. Test mode top page |

Details of Each Test

- 0 : Test mode top page
(Identifying the version number, Battery check, Memory card check)

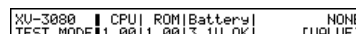

- The program identifies the version numbers of the CPU and the program ROM. If not proper, the version should be upgraded. For the updating procedure, refer to "VERSION UP."
 - The program checks the voltage of the SRAM battery.
Battery: OK Normal voltage
NG Abnormal voltage
If found NG, check BT1, IC9, DA4, Q1, and Q2 on the main board.
* The test result is OK when the battery voltage is 2.5V to 4.0V.
 - The program checks the statuses of the memory card slot and the inserted Smart Media.
NONE Smart Media not inserted.
PROTECTED Smart Media protected.
NON-PROTECT Smart Media not protected.
- Change the Smart Media and check all the three statuses above.
CAUTION: Before changing the card, be sure to turn off the XV-3080 power. After turning on the power, enter the TEST mode again.
If the display is not correct, check IC60, Q16, and CN14 on the main board.

- CAUTION: To perform the TEST modes in order after this, insert a formatted and non-protected card and then advance through the TEST modes. The Card Test items are used in this state.
Check that the LCD contrast can be adjusted by turning the encoder.

- If the adjustment fails, check Q35 and IC4 on the main board.
 - After checking all the items, press [VALUE] to proceed to the next test.
- 1 : Memory Test

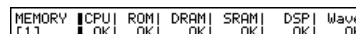

前のテストに戻る

カーソル [↓] を押すと一つ前のテスト項目に移動します。但し、Switch&LED test では [SHIFT] と カーソル [↓] の2つのボタンを押します。

各テストへのジャンプ

[SHIFT] を押しながら [↑/9]~[8/16], [PART SELECT], [EXIT] を押すと対応するテスト項目を直接選択できます。

- | | |
|-------------------------|-------------------------|
| [SHIFT] + [↑/9] | 1. Memory Test |
| [SHIFT] + [2/10] | 2. LCD&Encoder Test |
| [SHIFT] + [3/11] | 3. Switch&LED Test |
| [SHIFT] + [4/12] | 4. Card Test |
| [SHIFT] + [5/13] | 5. Expansion Board Test |
| [SHIFT] + [6/14] | 6. MIDI Test |
| [SHIFT] + [7/15] | 7. Sound Test #1 |
| [SHIFT] + [8/16] | 8. Sound Test #2 |
| [SHIFT] + [PART SELECT] | 9. Factory Reset |
| [SHIFT] + [EXIT] | 0. Test mode top page |

テスト項目詳細

- 0 : Test mode top page
(Identifying the version number, Battery check, Memory card check)

- CPU, Program ROM のバージョンを確認します。
バージョンが適切でない場合は、バージョンアップを行って下さい。
アップデートの方法については、「バージョンアップの方法」を参照して下さい。
- SRAM 用 バッテリーの電圧を確認します
Battery: OK 正常な電圧です。
NG 異常な電圧です。
NGの場合はメインボードの BT1, IC9, DA4, Q1, Q2 をチェックして下さい。
※ バッテリー電圧が 2.5V ~ 4.0V の場合 OK になります。
- メモリーカードスロットと挿入したスマートメディアの状態を確認します。
NONE スマートメディアが挿入されていません。
PROTECTED スマートメディアはプロテクトされています。
NON-PROTECT スマートメディアはプロテクトされていません。
スマートメディアを入れ替えて、以上の3つ全の状態を確認して下さい。
注：入れ替えは必ず電源を切って行い、電源投入後、再度テストモードに入ってください。
表示が正しくない場合は、メインボードの IC60, Q16, CN14 をチェックして下さい。
- Encoder を回すと L00 コントラストの調整ができることを確認します。
調整ができない場合はメインボードの Q35, IC4 をチェックします。
- 全て確認したら [VALUE] を押し、次のテストに進みます。
1 : Memory Test

The program automatically checks the CPU-RAM/ROM, program ROM, DRAM, SRAM, wave ROM, and XP-DSP/DRAM.

CPU: OK The RAM and ROM of the CPU are normal.
 NG Abnormal. Check IC3 on the main board.

ROM: OK The program ROM is normal.
 NG Abnormal. Check IC1 on the main board.

DRAM: OK The DRAM is normal.
 NG Abnormal. Check IC5 on the main board.

SRAM: OK The SRAM is normal.
 NG Abnormal. Check IC6 and IC84 on the main board.

DSP: OK The DSP and RAM of the XP are all normal.
 IO-NG The internal RAM of the XP0 is abnormal. Check IC90, IC105, and IC92 on the main board.
 I1-NG The internal RAM of the XP1 is abnormal. Check IC90, IC105, and IC93 on the main board.
 E0-NG The external RAM of the XP0 is abnormal. Check IC95 on the main board.
 E1-NG The external RAM of the XP1 is abnormal. Check IC96 on the main board.

Wave: OK The wave ROM is normal.
 NG Abnormal. Check IC26 and IC29 on the main board.

CPU-RAM/ROM, Program ROM, DRAM, SRAM, Wave ROM, XP-DSP/DRAM を自動的にチェックします。

CPU: OK CPU の RAM と ROM は正常です。
 NG 異常です。メインボードの IC3 をチェックして下さい。

ROM: OK Program ROM は正常です。
 NG 異常です。メインボードの IC1 をチェックして下さい。

DRAM: OK DRAM は正常です。
 NG 異常です。メインボードの IC5 をチェックして下さい。

SRAM: OK SRAM は正常です。
 NG 異常です。メインボードの IC6, IC84 をチェックして下さい。

DSP: OK XP の DSP と RAM はすべて正常です。
 IO-NG XP0 の内部 RAM が異常です。メインボードの IC90, IC105, IC92 をチェックして下さい。
 I1-NG XP1 の内部 RAM が異常です。メインボードの IC90, IC105, IC93 をチェックして下さい。
 E0-NG XP0 の外部 RAM が異常です。メインボードの IC95 をチェックして下さい。
 E1-NG XP1 の外部 RAM が異常です。メインボードの IC96 をチェックして下さい。

Wave: OK Wave ROM は正常です。
 NG 異常です。メインボードの IC26, IC29 をチェックして下さい。

When each switch is pressed, its LED will go off.

When the switch with no LED, its name will disappear on the display.
 NOTE: This function is ineffective when more than one switch are pressed at the same time.

The number of switches which have not yet been pressed appears at the lower right on the display.
 If an LED does not light or go off, or the display is not correct, check each LED, SW and DA on the panel board, and IC57, Q3 to Q14, IC58, CN11 and CN19 on the main board.

When the current test is completed, the processing will automatically proceed to the next test item.

4: Card Test

スイッチを押していくと LED が消灯します。

LED のないスイッチを押すと表示している名前が消えます。
 注: 複数のスイッチを同時に押した場合は無効です。

まだ押されていないスイッチの個数が右下に表示されます。
 LED が点灯、消灯しない、ディスプレイの表示が正しい場合、パネルボードの各 LED, SW, DA, メインボードの IC57, Q3 ~ 14, IC58, CN11, CN19 をチェックして下さい。

テストが完了すると、自動的に次のテスト項目になります。

4: Card Test

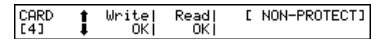

Before entering the mode of this item, a formatted non-protected Smart Media must be inserted in the slot. If not in this state, a read/write test cannot be performed.

To insert a Smart Media at this point of time, once turn off the XV-3080 power, insert the card, then enter the TEST mode again.

この項目に入る前にあらかじめフォーマット済みのプロテクトされていないスマートメディアを挿入しておく必要があります。この状態でないと、Read/Write のテストができません。

この時点でスマートメディアを挿入する場合は、一度電源を切ってからスマートメディアを挿入し、再度テストモードに入ってください。

CAUTIONS:

- If removed or inserted with the XV-3080 power on, the Smart Media could be damaged.
- When this test is performed, the data on the Smart Media will be lost. Prepare and use a Smart Media for testing.

注: 電源を入れたまま抜き差しを行うと、スマートメディアが壊れる可能性があります。

注: このテストを行うと、スマートメディアの内容は失われてしまいます。テスト用のスマートメディアを準備し、使用して下さい。

The status of the card is displayed.

NONE Smart Media not inserted.
 PROTECTED Smart Media protected
 NON-PROTECT Smart Media not protected.

Change the Smart Media if other than non-protected.

カードの状態を表示します。

NONE スマートメディアが挿入されていません。
 PROTECTED スマートメディアはプロテクトされています。
 NON-PROTECT スマートメディアはプロテクトされていません。

NON-PROTECT 以外の状態であるときは、スマートメディアを交換して下さい。

The program automatically checks the read/write.

Read/Write: OK Normal
 NG Abnormal

If found NG, check IC102 to IC104 on the main board.

Read/Write を自動チェックします。

Read/Write: OK 正常です。
 NG 異常です。

NG の場合にはメインボードの IC102 ~ 104 をチェックして下さい。

When the test ends normally, the processing will automatically proceed to the next test item.

テストが正常に終了すると、自動的に次のテスト項目になります。

5: Expansion Board Test

5: Expansion Board Test

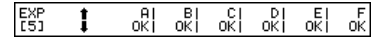

Before entering this test mode, the desired expansion boards must be inserted in all the slots.

To mount expansion boards at this point of time, once turn off the XV-3080 power, mount the boards, then enter the TEST mode again. If mounted with the XV-3080 power on, the boards could be damaged.

この項目に入る前にあらかじめ任意の エクスパンションボードをすべてのスロットに装着しておく必要があります。

この時点でエクスパンションボードを装着する場合は、一度電源を切ってボードを装着し、再度テストモードに入ってください。電源を入れたまま装着すると、ボードが壊れる可能性があります。

The program automatically checks each slot.

A/B/C/D/E/F: OK Normal
 NG Abnormal

Check the following places depending on the slot found NG.

各スロットを自動的にチェックします。

A/B/C/D/E/F: OK 正常です。
 NG 異常です。

NG のスロットによって以下の箇所をチェックして下さい。

Any of A, B, C and D: EXP base board IC1 to IC7
 Either of E and F: EXP base board IC8 to IC17

A, B, C, D いずれか: EXP ベースボード IC1 ~ 7
 E, F いずれか: EXP ベースボード IC8 ~ 17

When the current test ends normally, the processing will automatically proceed to the next test item.

2: LCD & Encoder Test

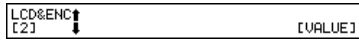

Check that the LCD contrast can be adjusted by turning the encoder. Check that the number of lit LEDs changes according to the LCD contrast value.

Check that all the dots on the LCD turn off when [VALUE] is pressed (for the first time).

Encoder を回すと LCD コントラストが調整できることを確認します。LCD コントラストの値に応じて LED 点灯個数が変化することを確認します。

[VALUE] (1 回目) を押すと LCD の全ドットが消灯することを確認します。

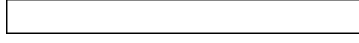

Check that all the dots on the LCD turn on when [VALUE] is pressed (for the second time).

[VALUE] (2 回目) を押すと LCD の全ドットが点灯することを確認します。



If the contrast adjustment, all turning off or all turning on fails, check Q35, IC4, RA80, RA81, and RA82 on the main board.

コントラストの調整、全消灯、全点灯ができない場合、メインボードの Q35, IC4, RA80, RA81, RA82 をチェックして下さい。

When [VALUE] is pressed (for the third time), the processing will automatically proceed to the next test item.

[VALUE] (3 回目) を押すと、自動的に次のテスト項目になります。

3: Switch & LED Test

3: Switch&LED Test

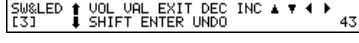

Check that all the LED's are on.

For a switch with no LED, check that its name appears on the display.

NOTE: [EXIT] has no LED.

すべての LED が点灯していることを確認します。

LED のないスイッチは、ディスプレイに名前が表示されていることを確認します。

注: [EXIT] は LED がありません。

- When the test ends normally, the processing will automatically proceed to the next test item.
- テストが正常に終了すると、自動的に次のテスト項目になります。

6 : MIDI Test

6 : MIDI Test

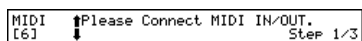

- Connect MIDI IN to MIDI OUT with a MIDI cable. Check that "Connection OK" appears on the display.
- MIDI IN と MIDI OUT から MIDI ケーブルで接続します。"Connection OK" が表示されることを確認します。

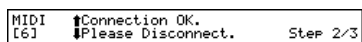

- Detach the MIDI cable from MIDI IN and MIDI OUT. Check that "OK" appears on the display.
- MIDI IN と MIDI OUT から MIDI ケーブルを抜きます。OK の表示がすることを確認します。

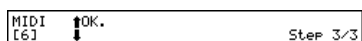

- If the display is not correct, check IC86 and IC87 on the main board.
- 表示が正しくない場合は、メインボードの IC86, IC87 をチェックして下さい。

- When the test ends normally, the processing will automatically proceed to the next test item.
- テストが正常に終了すると、自動的に次のテスト項目になります。

7 : Sound Test #1

7 : Sound Test #1

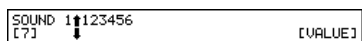

- Press [VALUE], and sound will be output to each output terminal in the following order and the output destination will appear on the display. Check the sound output with the monitor speaker and the headphones.
- [VALUE] を押していくと各出力端子に以下の順序でサウンドが出力され、出力先がディスプレイに表示されます。出力される音をモニタースピーカーとヘッドホンで確認します。

NOTE: Since the output terminals are different, reconnect the audio cable as necessary.

注: 出力される端子がそれぞれ異なるので、適宜オーディオケーブルを接続し直して下さい。

- 1) OUTPUT 1 & Headphone L (Sine wave)
- 2) OUTPUT 2 & Headphone R (Sine wave)
- 3) OUTPUT 3 (Square wave)
- 4) OUTPUT 4 (Square wave)
- 5) OUTPUT 5 (Saw tooth wave)
- 6) OUTPUT 6 (Saw tooth wave)
- 1) OUTPUT 1 & ヘッドホン L (サイン波)
- 2) OUTPUT 2 & ヘッドホン R (サイン波)
- 3) OUTPUT 3 (方形波)
- 4) OUTPUT 4 (方形波)
- 5) OUTPUT 5 (のこぎり波)
- 6) OUTPUT 6 (のこぎり波)

- The number of the output destination disappears when sound is output.
- サウンドが出力されると、出力先の番号が消えます。
- You can directly select an output destination by pressing [1/9] to [6/14].
- [1/9] - [6/14] を押すと出力先を直接選択できます。

If sound is not output correctly, check the following points depending on the output destination.

音が正しく出力されない場合は、その出力先によって以下の箇所をチェックして下さい。

- No output at all: Main board Q23 to Q2626, IC76
- OUTPUT 1 & Headphone L, R: Main board CN16, Phones board CN5
- OUTPUT 1, 2: Main board IC70 to 72, Phones board IC1
- OUTPUT 1 only: Main board Q19, C233, C220, Phones board C3
- OUTPUT 2 only: Main board Q20, C245, C228, Phones board C7
- Headphone L, R: Main board IC69
- Headphone L only: Main board Q17, C214
- Headphone R only: Main board Q18, C226
- OUTPUT 3, 4: Main board IC73 to IC75
- OUTPUT 3: Main board Q21, C253
- OUTPUT 4: Main board Q22, C259
- OUTPUT 5, 6: Main board IC80, IC78, IC79
- OUTPUT 5: Main board Q27, C283
- OUTPUT 6: Main board Q28, C292

- 全て出力されない: メインボード Q23 ~ 26, IC76
- ヘッドホン L, R: メインボード CN16, フォーンズボード CN5
- OUTPUT 1, 2: メインボード IC70 ~ 72, フォーンズボード IC1
- OUTPUT 1 のみ: メインボード Q19, C233, C220, フォーンズボード C3
- OUTPUT 2 のみ: メインボード Q20, C245, C228, フォーンズボード C7
- ヘッドホン L, R: メインボード IC69
- ヘッドホン L のみ: メインボード Q17, C214
- ヘッドホン R のみ: メインボード Q18, C226
- OUTPUT 3, 4: メインボード IC73 ~ 75
- OUTPUT 3: メインボード Q21, C253
- OUTPUT 4: メインボード Q22, C259
- OUTPUT 5, 6: メインボード IC80, IC78, IC79
- OUTPUT 5: メインボード Q27, C283
- OUTPUT 6: メインボード Q28, C292

- When the test is completed and [VALUE] is pressed, the processing will proceed to the next test items.
- テストを完了し、[VALUE] を押すと、次のテスト項目になります。

8 : Sound Test #2

8 : Sound Test #2

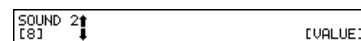

- A test sound is output from OUTPUT1 and 2 and headphones L and R. Check the connection of the monitor speaker.
- テスト発音は、OUTPUT1, 2 とヘッドホン L, R から出力されます。モニタースピーカーの接続を確認してください。
- Press [VALUE], and the test sound will begin.
- [VALUE] を押すとテスト発音を開始します。

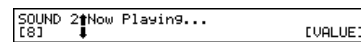

- Press [VALUE], and the test sound will be stopped.
- [VALUE] を押すとテスト発音を停止します。



- If no sound is output or the sound does not stop, check IC90, IC92, IC93, and IC105 on the main board.
- 音が出されない、または停止しない場合、メインボード IC90, IC92, IC93, IC105 をチェックして下さい。

- When the test is completed and [VALUE] is pressed, the processing will proceed to the next test items.
- テストを完了し、[VALUE] を押すと、次のテスト項目になります。

9 : Factory Reset

9 : Factory Reset

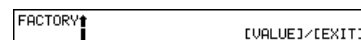

- Press [VALUE], and factory reset will be performed.
- [VALUE] を押すとファクトリーリセットを実行します。
- * Factory reset must always be performed at the end of the TEST mode.
- ※ テストモードの最後には必ずファクトリーリセットを行ってください。

- Press [EXIT], and the display will show the top page in the TEST mode.
- [EXIT] を押すとテストモードトップページになります。

1 2 3 4 5 6 7 8 9 10 11 12 13 14 15 16 17 18 19 20 21 22 23 24 25 26 27 28

A BLOCK DIAGRAM ブロック図・配線図

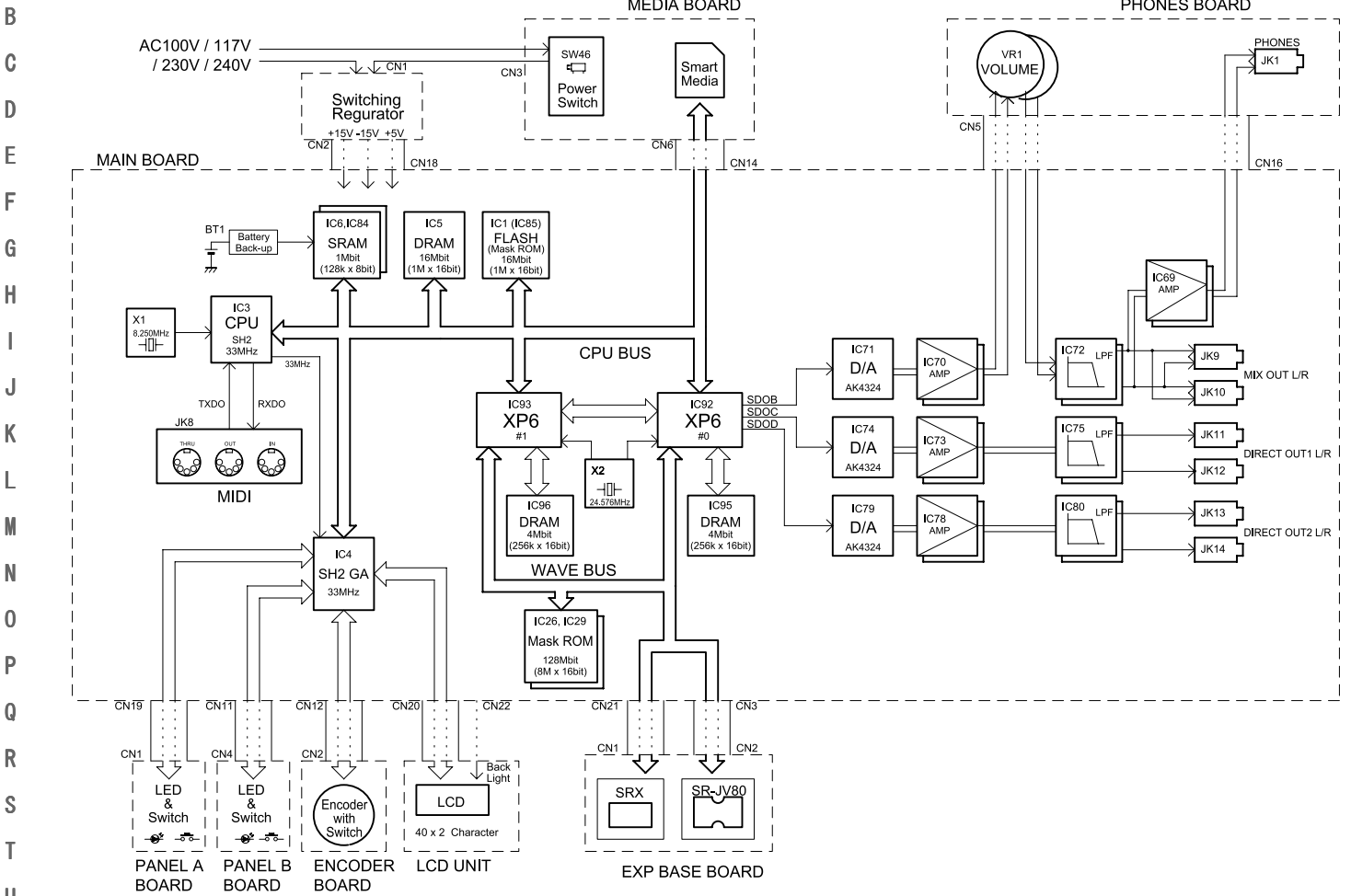

1 2 3 4 5 6 7 8 9 10 11 12 13 14 15 16 17 18 19 20 21 22 23 24 25 26 27 28

A CIRCUIT BOARD/ 基板図
B MAIN BOARD ASSY (71560445)

C
D
E
F
G
H
I
J
K
L
M
N
O
P
Q
R
S
T
U

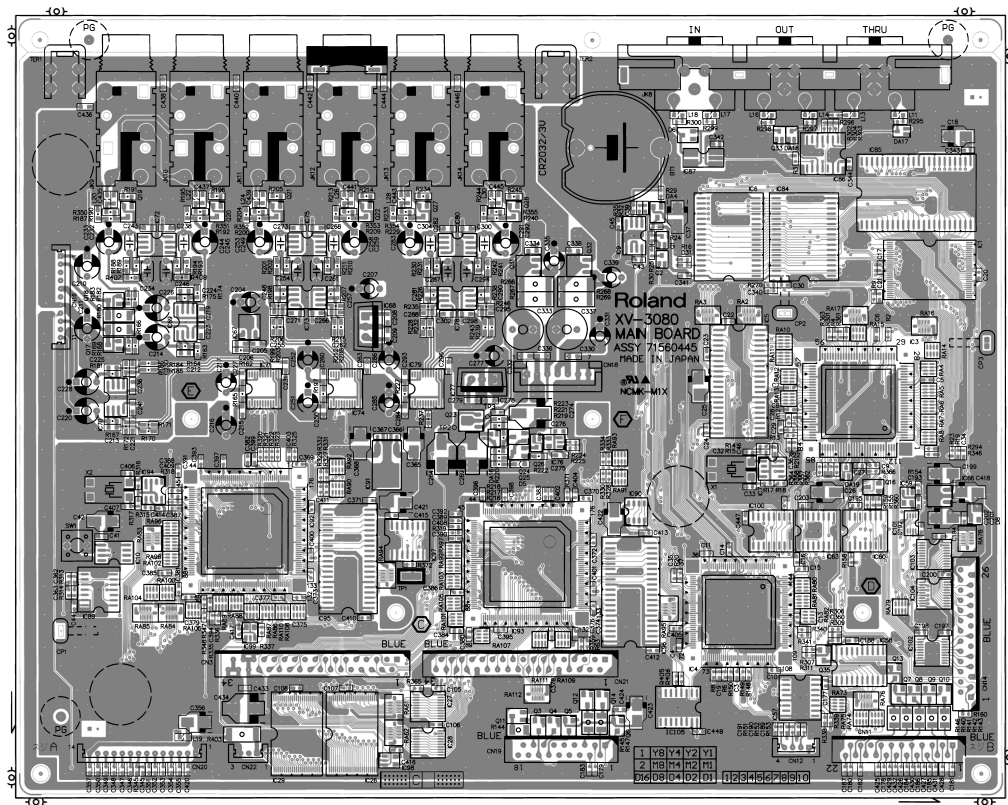

1 2 3 4 5 6 7 8 9 10 11 12 13 14 15 16 17 18 19 20 21 22 23 24 25 26 27 28

A **CIRCUIT BOARD/ 基板图**
B **MAIN BOARD ASSY (71560445)**

C
D
E
F
G
H
I
J
K
L
M
N
O
P
Q
R
S
T
U

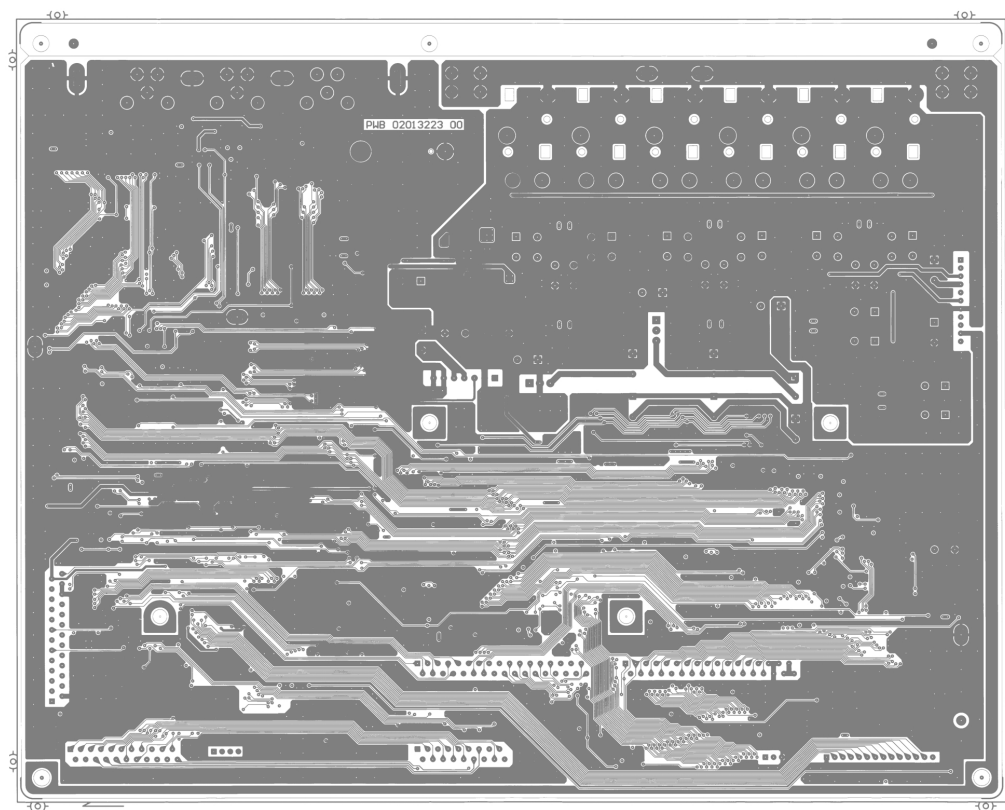

1 2 3 4 5 6 7 8 9 10 11 12 13 14 15 16 17 18 19 20 21 22 23 24 25 26 27 28

A **CIRCUIT BOARD/ 基板図**
B **EXP BASE BOARD ASSY (71560467)**

C
D
E
F
G
H
I
J
K
L
M
N
O
P
Q
R
S
T
U

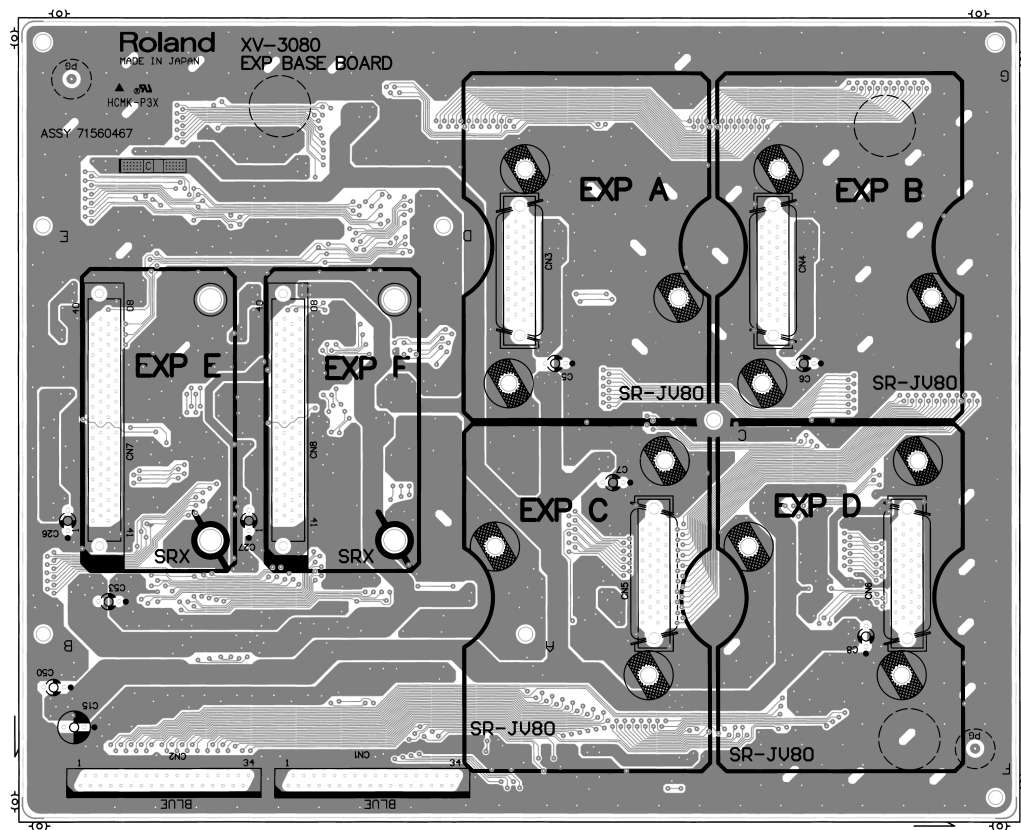

1 2 3 4 5 6 7 8 9 10 11 12 13 14 15 16 17 18 19 20 21 22 23 24 25 26 27 28

A **CIRCUIT BOARD/ 基板图**
B **EXP BASE BOARD (71560467)**

C
D
E
F
G
H
I
J
K
L
M
N
O
P
Q
R
S
T
U

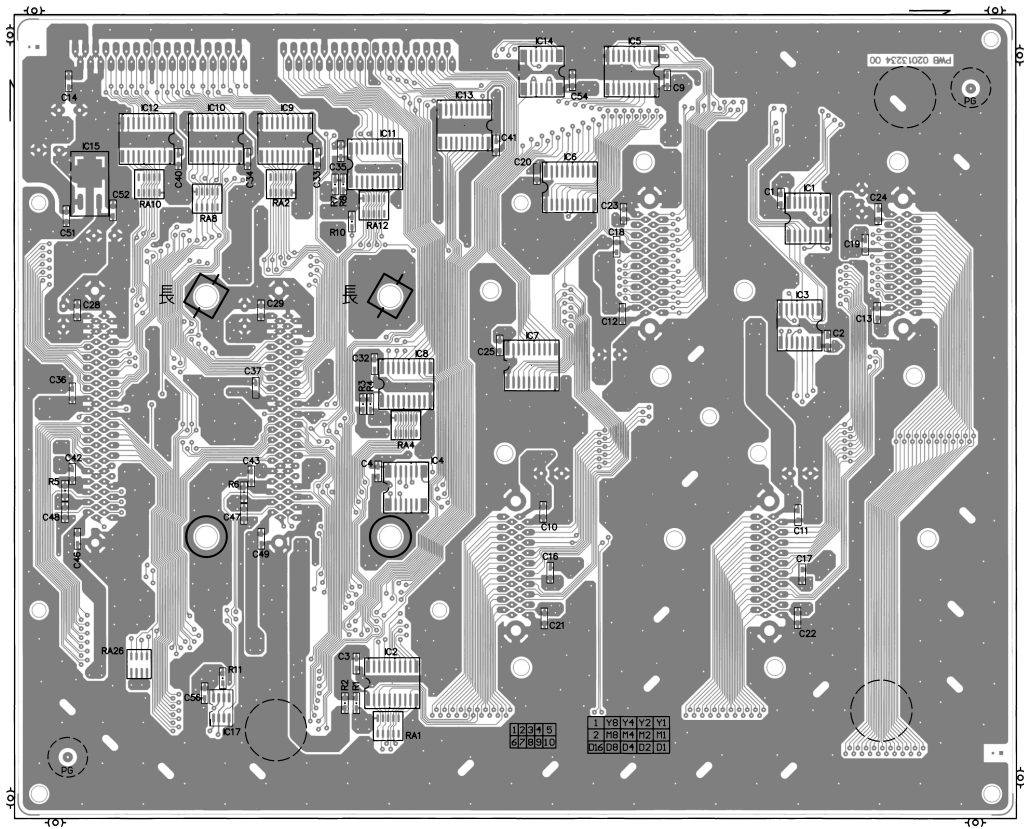

1 2 3 4 5 6 7 8 9 10 11 12 13 14 15 16 17 18 19 20 21 22 23 24 25 26 27 28

A CIRCUIT BOARD/ 基板图

B
C
D
E
F
G
H
I
J
K
L
M
N
O
P
Q
R
S
T
U

PANEL-B BOARD ASSY (71561856)

PHONES BOARD ASSY (71560523)

ENCODER BOARD ASSY (71560512)

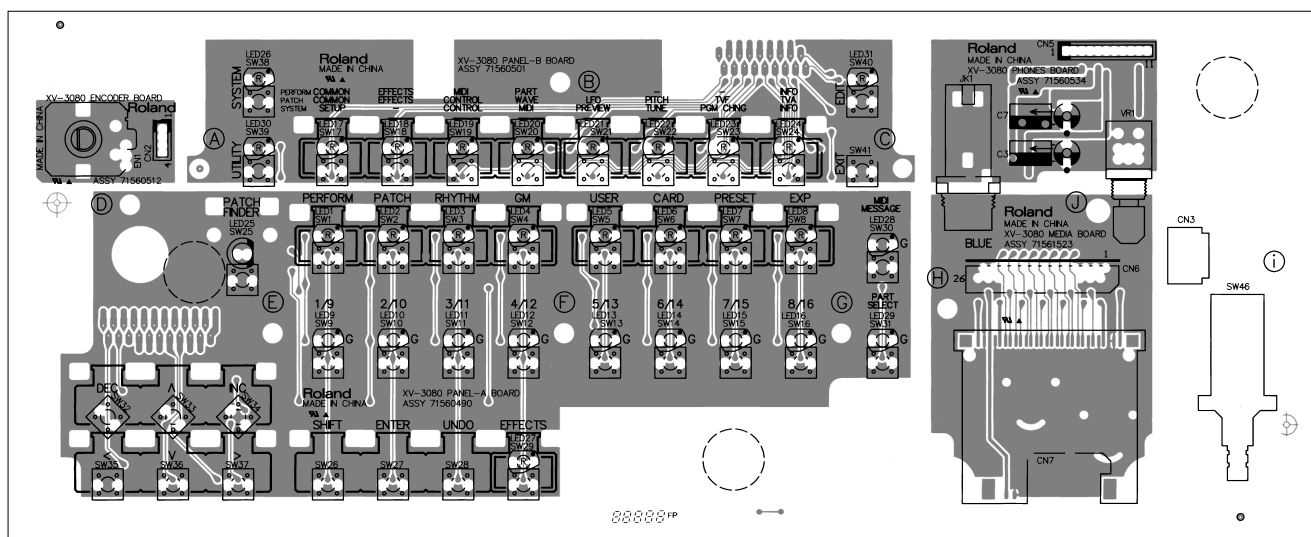

PANEL-A BOARD ASSY (71561845)

MEDIA BOARD ASSY (71561512)

1 2 3 4 5 6 7 8 9 10 11 12 13 14 15 16 17 18 19 20 21 22 23 24 25 26 27 28

A **CIRCUIT BOARD/ 基板图**

B
C
D
E
F
G
H
I
J
K
L
M
N
O
P
Q
R
S
T
U

PHONES BOARD ASSY (71560523)

PANEL-B BOARD ASSY (71561856)

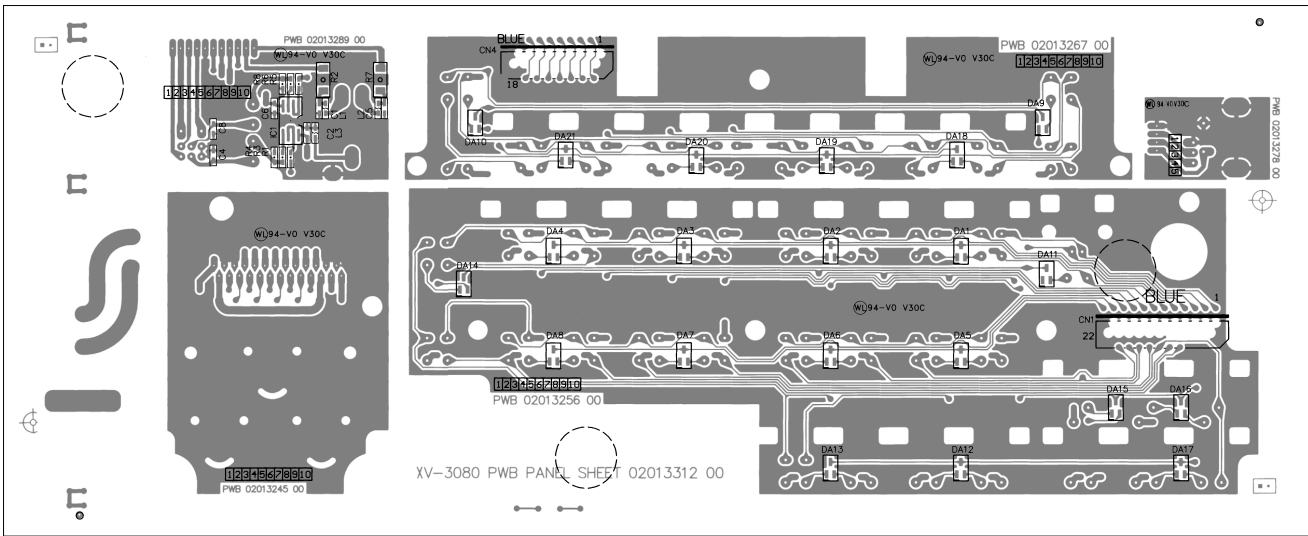

ENCODER BOARD ASSY (71560512)

MEDIA BOARD ASSY (71561512)

PANEL-A BOARD ASSY (71561845)

1 2 3 4 5 6 7 8 9 10 11 12 13 14 15 16 17 18 19 20 21 22 23 24 25 26 27 28

A CIRCUIT DIAGRAM/ 回路图
B MAIN BOARD

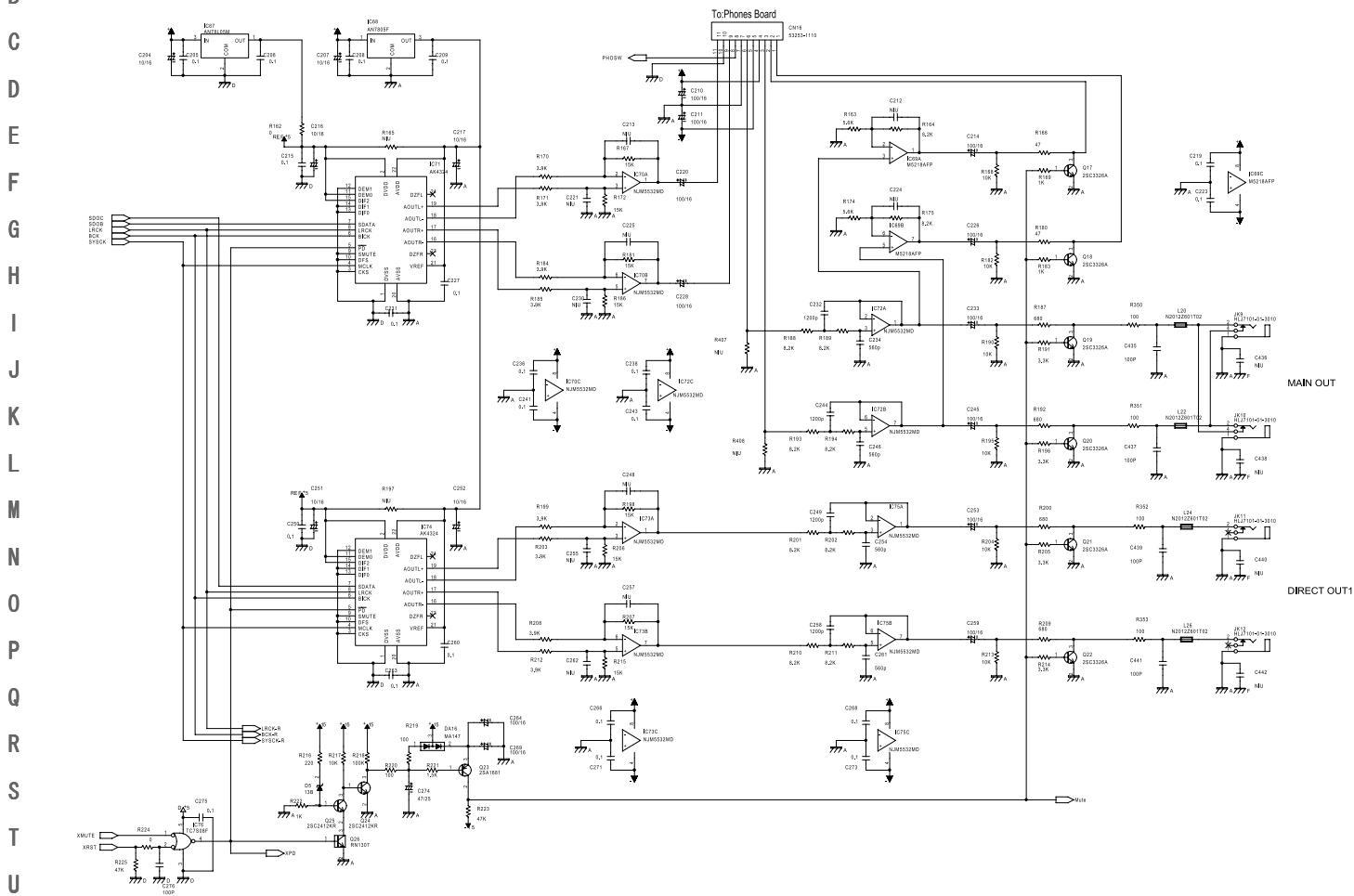

1 2 3 4 5 6 7 8 9 10 11 12 13 14 15 16 17 18 19 20 21 22 23 24 25 26 27 28

A **CIRCUIT DIAGRAM/ 回路图**
 B **MAIN BOARD**

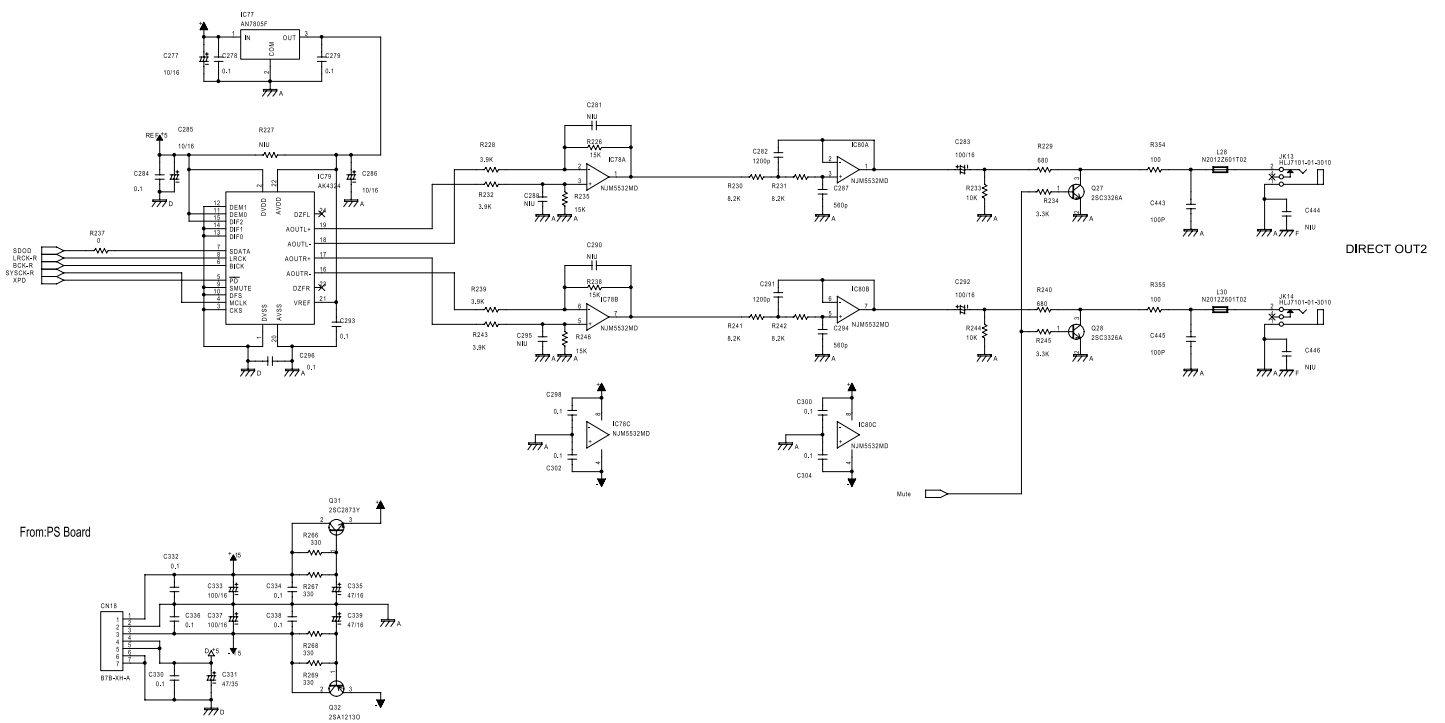

1 2 3 4 5 6 7 8 9 10 11 12 13 14 15 16 17 18 19 20 21 22 23 24 25 26 27 28

A CIRCUIT DIAGRAM/ 回路図
B MAIN BOARD

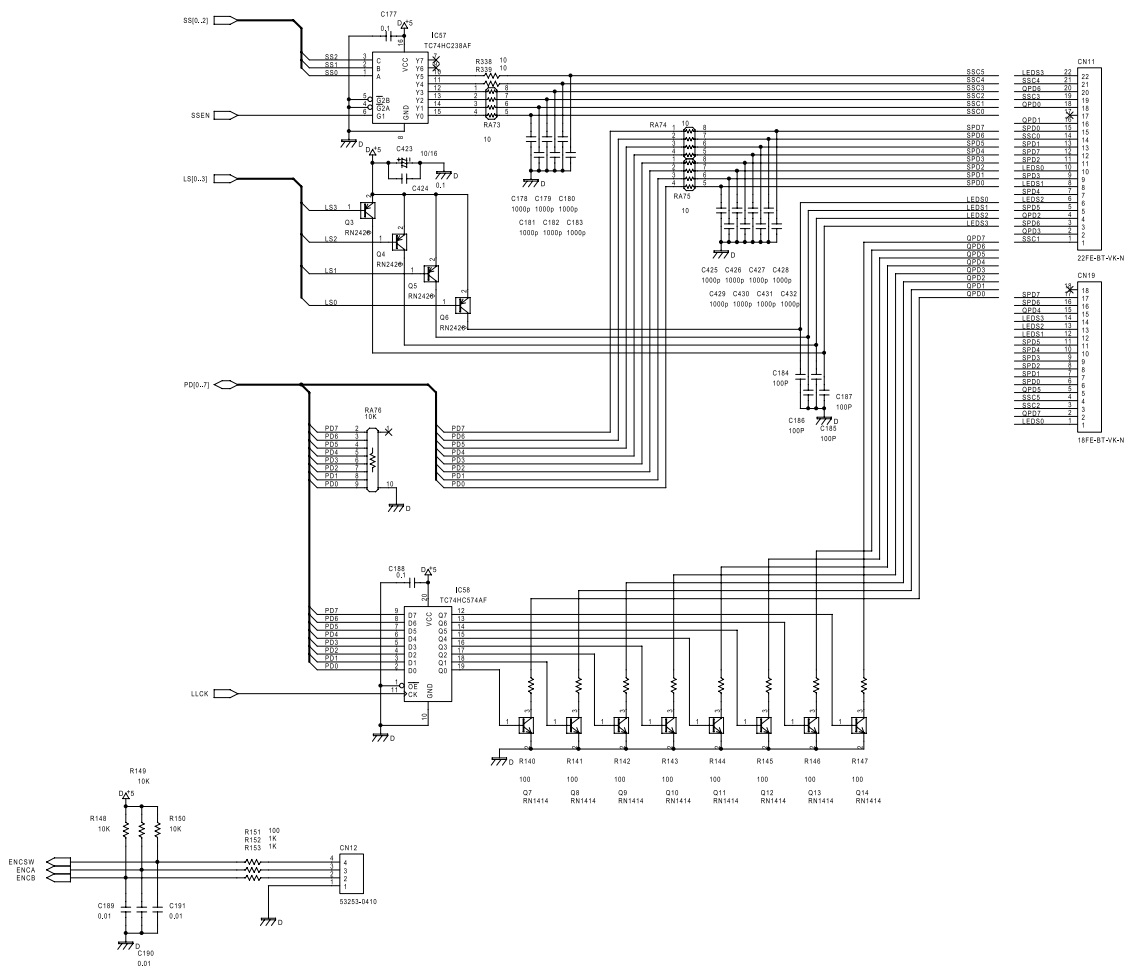

1 2 3 4 5 6 7 8 9 10 11 12 13 14 15 16 17 18 19 20 21 22 23 24 25 26 27 28

A **CIRCUIT DIAGRAM/ 回路図**
B **MAIN BOARD**

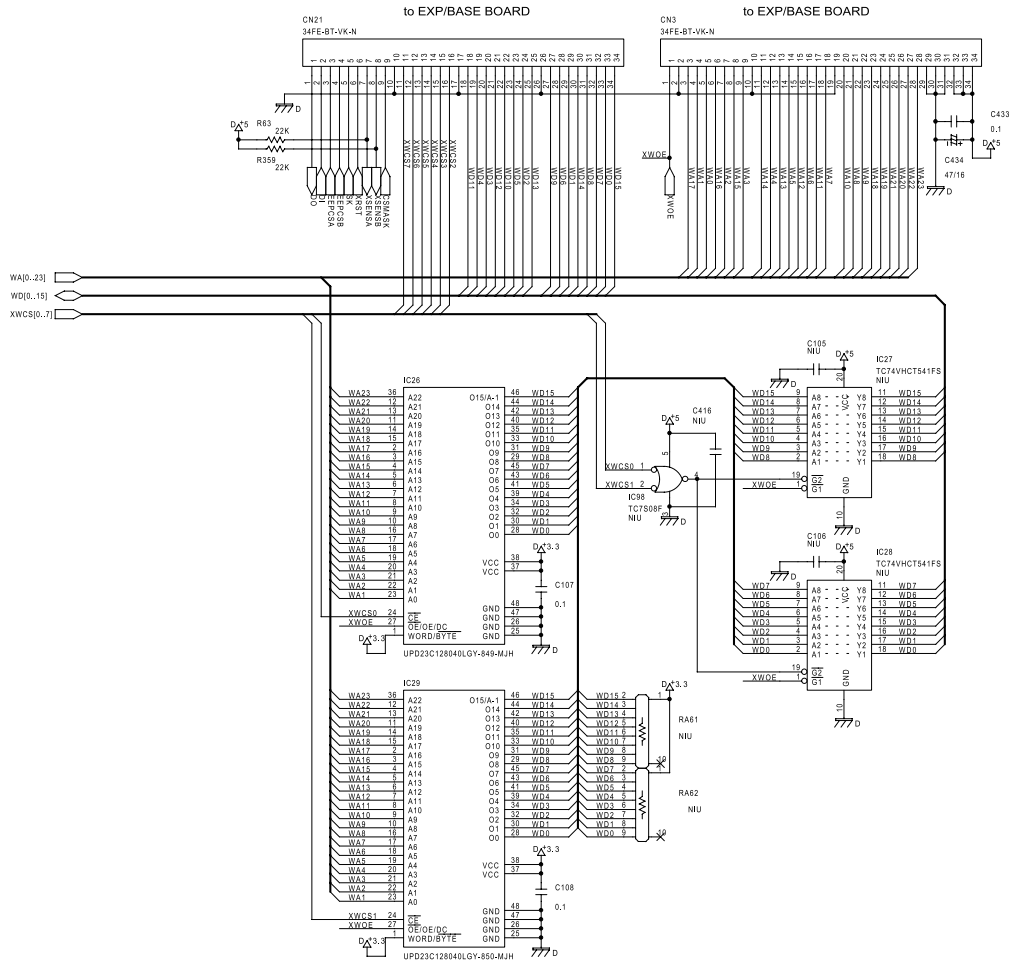

1 2 3 4 5 6 7 8 9 10 11 12 13 14 15 16 17 18 19 20 21 22 23 24 25 26 27 28

A CIRCUIT DIAGRAM/ 回路図
B MAIN BOARD

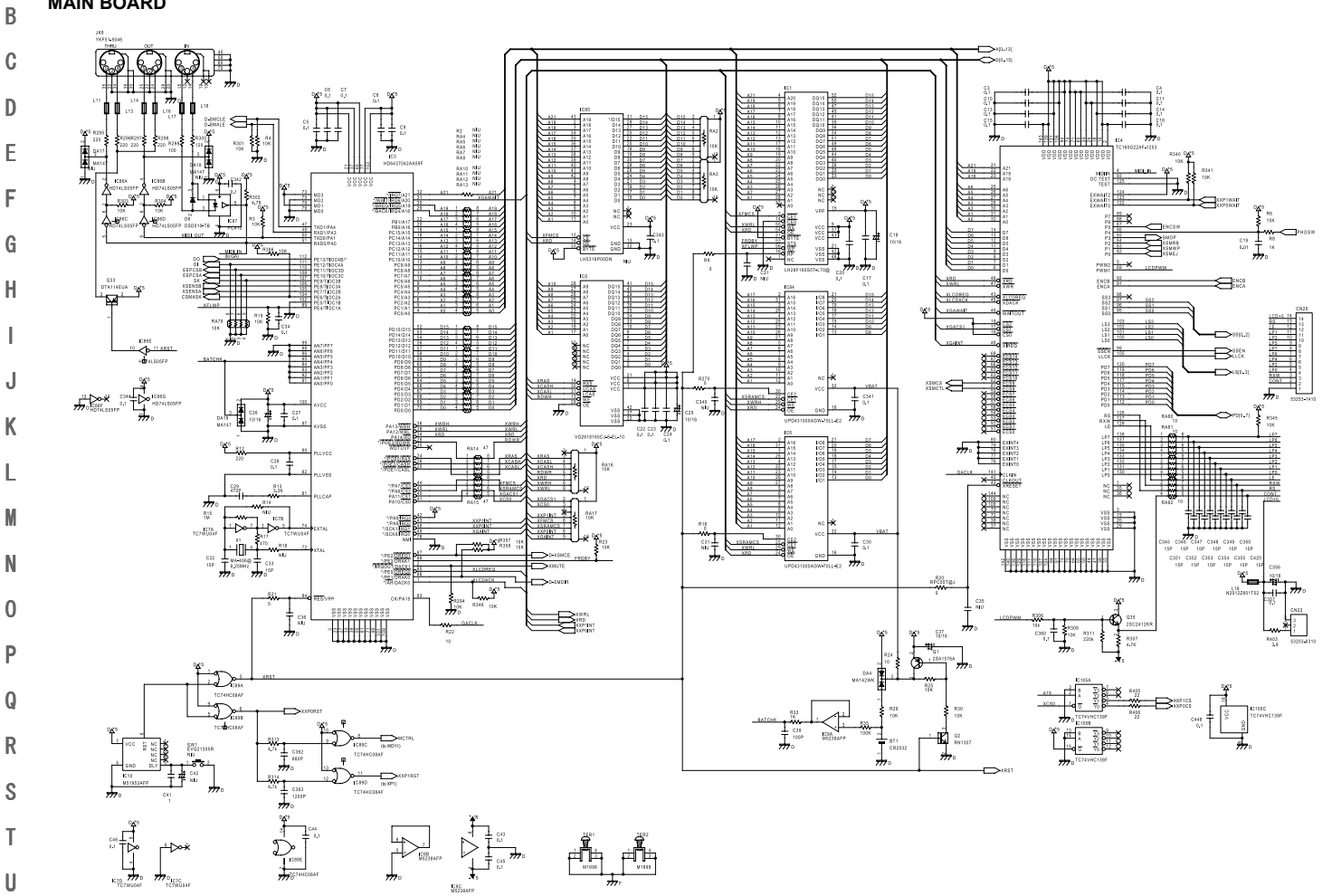

1 2 3 4 5 6 7 8 9 10 11 12 13 14 15 16 17 18 19 20 21 22 23 24 25 26 27 28

A CIRCUI DIAGRAM/ 回路图
B MAIN BOARD

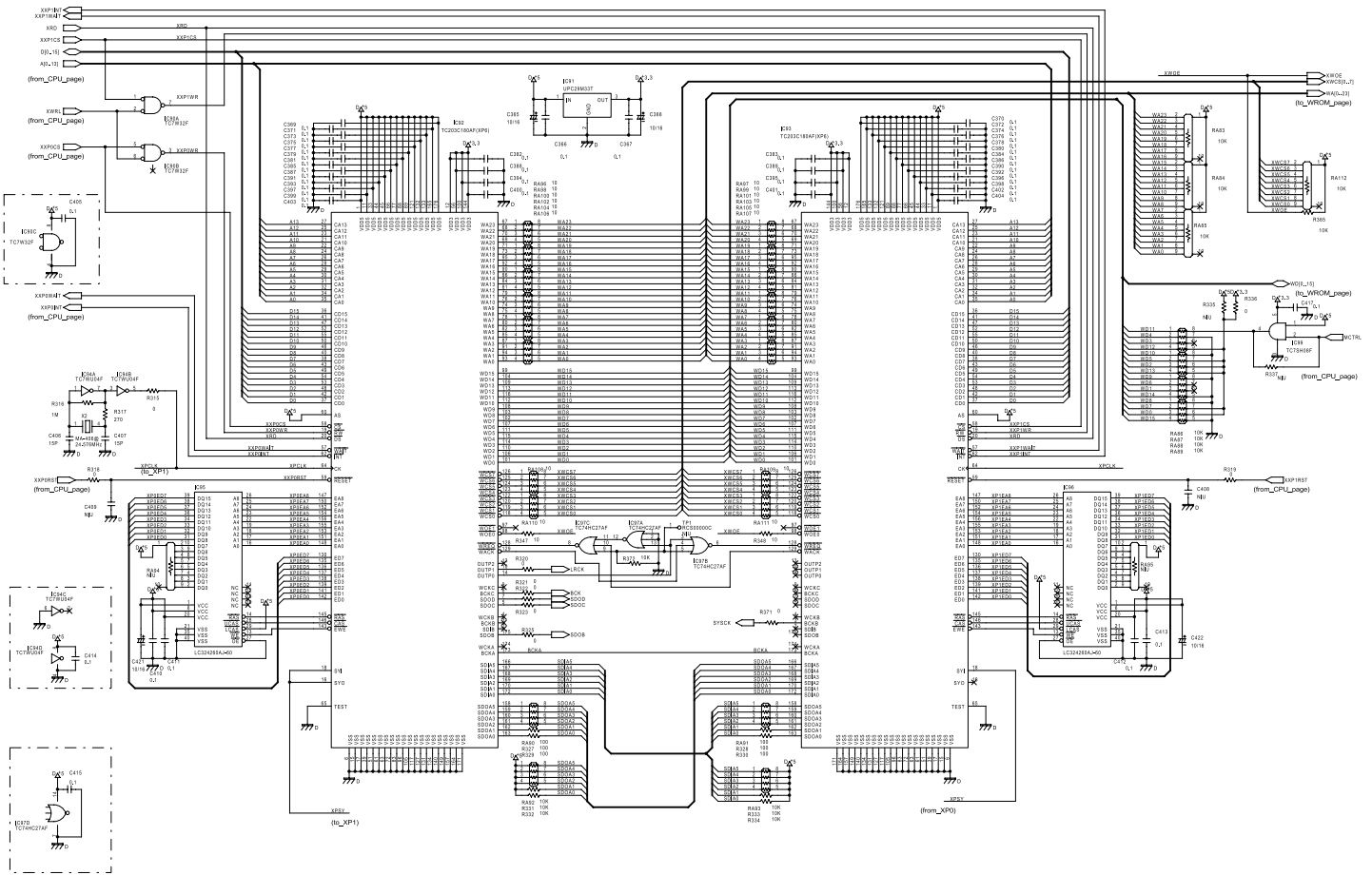

1 2 3 4 5 6 7 8 9 10 11 12 13 14 15 16 17 18 19 20 21 22 23 24 25 26 27 28

A CIRCUIT DIAGRAM/ 回路図
B MAIN BOARD

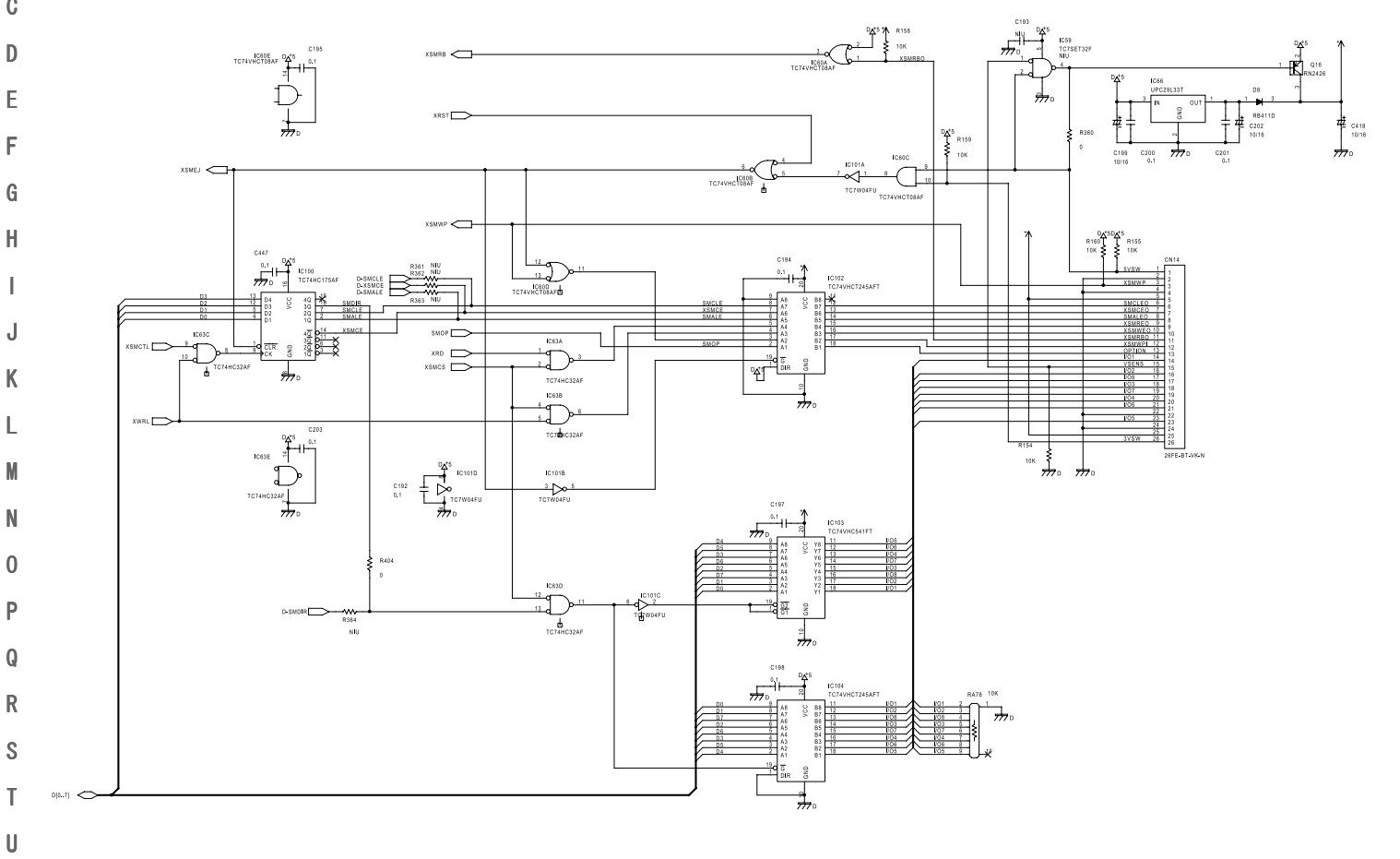

1 2 3 4 5 6 7 8 9 10 11 12 13 14 15 16 17 18 19 20 21 22 23 24 25 26 27 28

A CIRCUI DIAGRAM/ 回路図
B EXP BASE BOARD

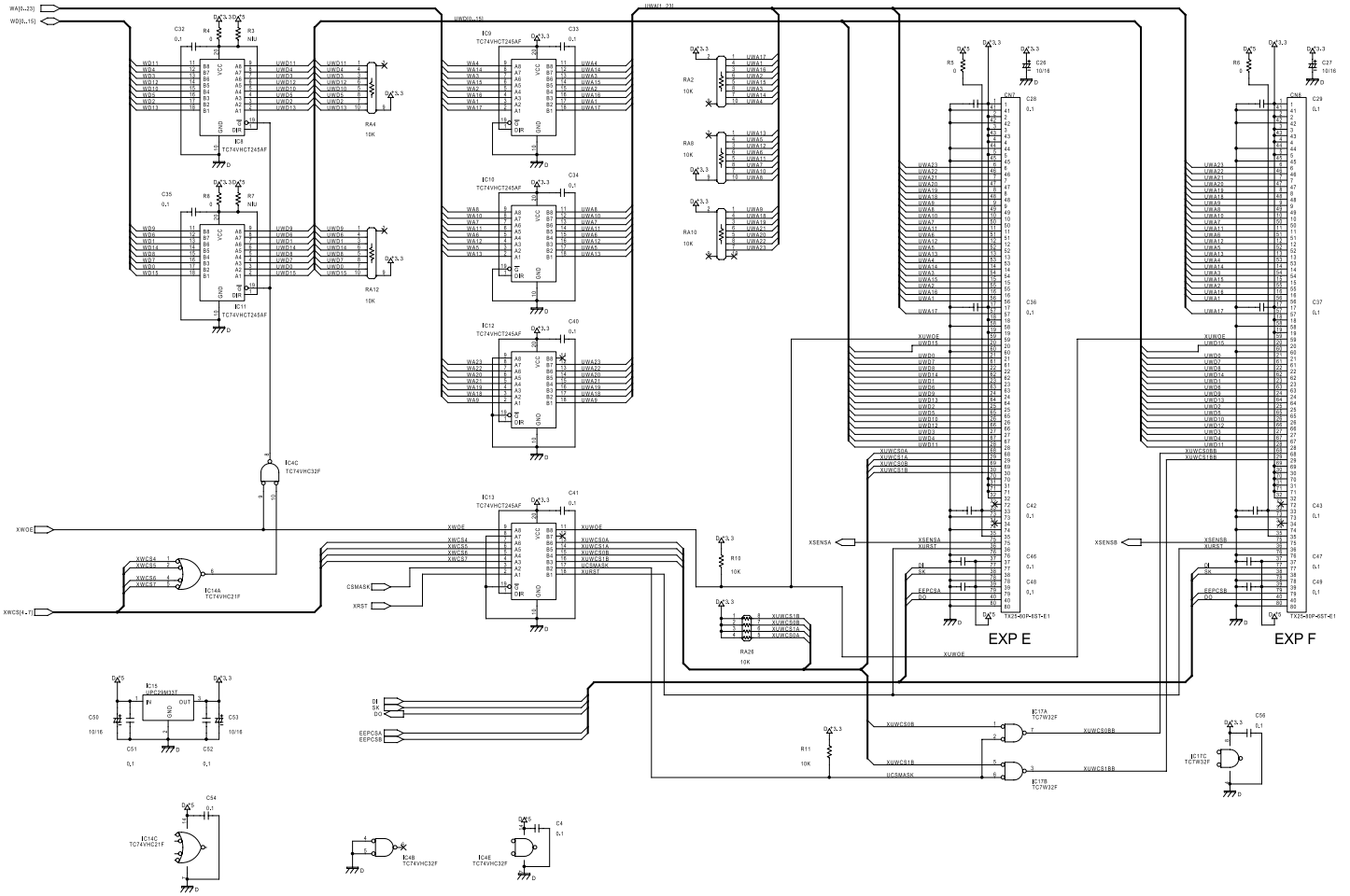

1 2 3 4 5 6 7 8 9 10 11 12 13 14 15 16 17 18 19 20 21 22 23 24 25 26 27 28

A CIRCUIT DIAGRAM/ 回路图
B EXP BASE BOARD

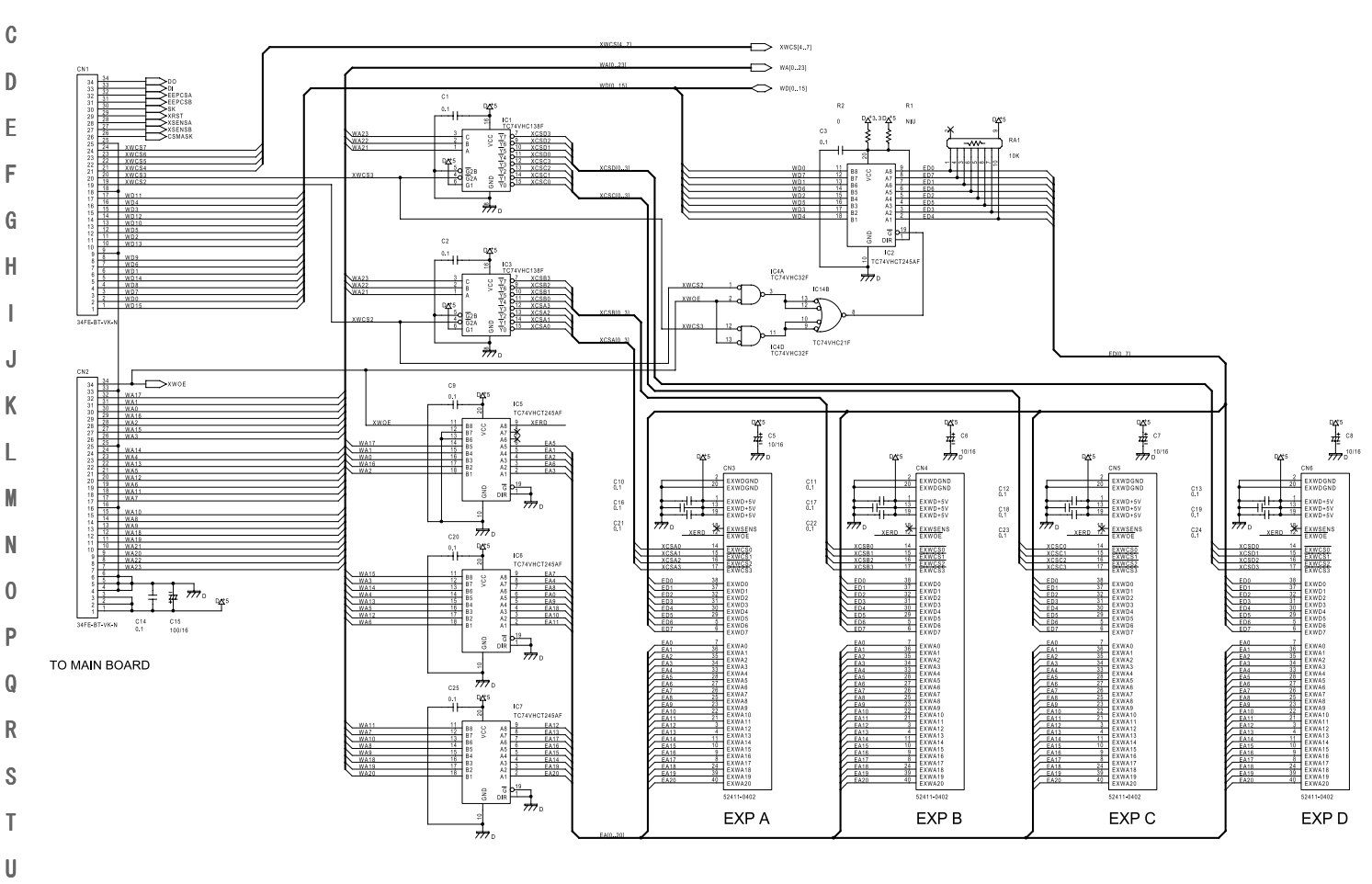

1 2 3 4 5 6 7 8 9 10 11 12 13 14 15 16 17 18 19 20 21 22 23 24 25 26 27 28

A CIRCUIT DIAGRAM/ 回路図

B PANEL-A BOARD, PANEL-B BOARD, ENCODER BOARD

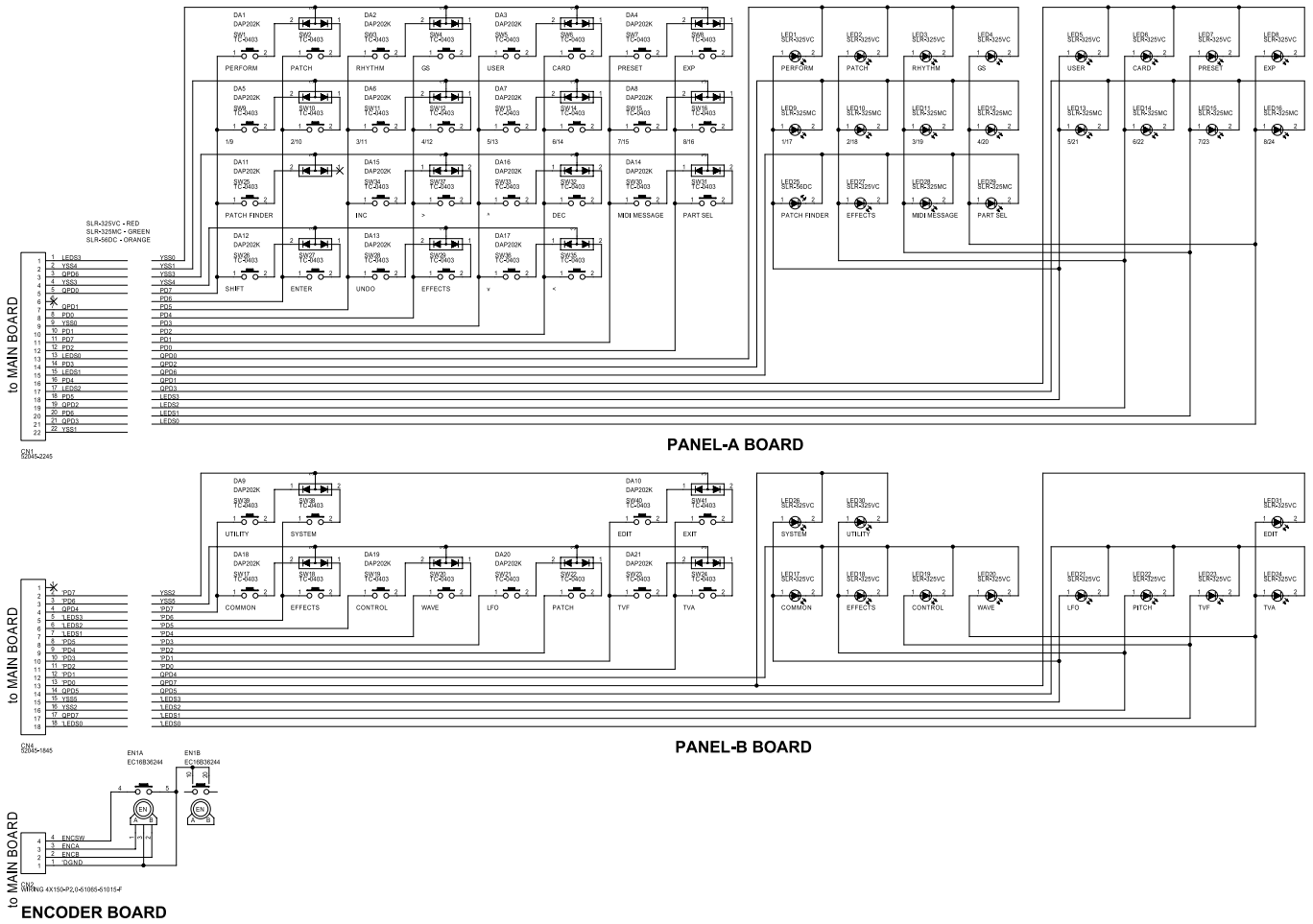

1 2 3 4 5 6 7 8 9 10 11 12 13 14 15 16 17 18 19 20 21 22 23 24 25 26 27 28

A CIRCUIT DIAGRAM/ 回路図
B PHONES BOARD, MEDIA BOARD

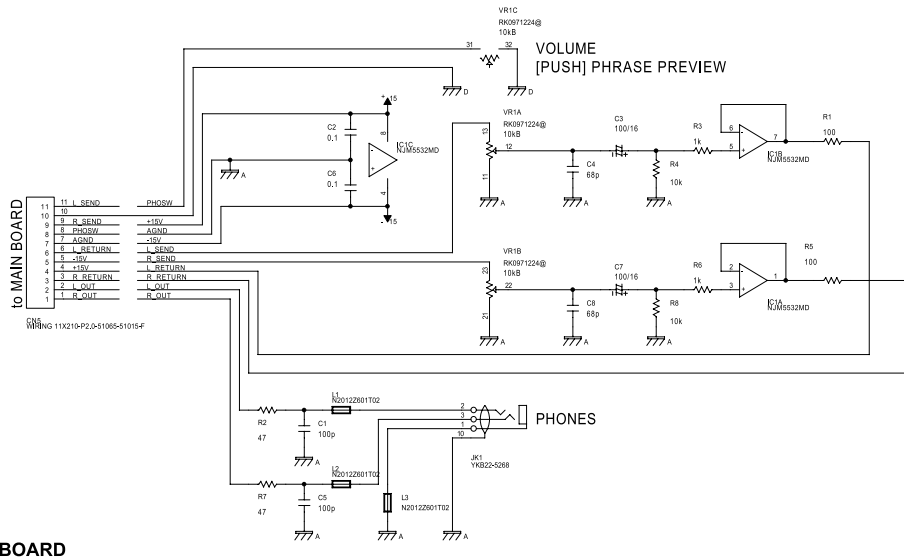

M PHONES BOARD

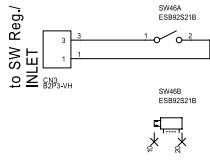

U MEDIA BOARD

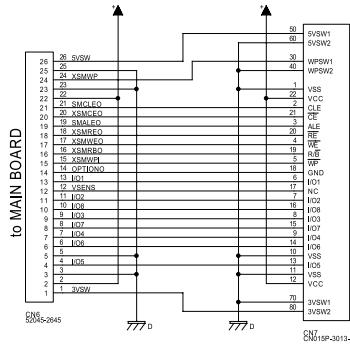

Smart Media

Error Messages

Battery Low

Situation: The internal backup battery that is preserving the contents of user memory has run down.

Action: Consult your dealer or a nearby Roland service station to have the battery replaced.

File Format Error

Situation: The XV-3080 cannot handle this file.

File I/O Error

Situation: It was not possible to save/load a file.

Action: Try the operation once again. If the same message appears, that file has been damaged. Delete the damaged file.

File Name Duplicate

Situation: A file of the same name exists on the memory card.

Action: Use a different file name.

File Name Format Error

Situation: A file name has not been assigned.

Action: Assign a file name.

File not Found

Situation: The specified file was not found.

Action: Insert the memory card that contains the specified file, and try the operation once again.

Memory Card Full

Situation: There is insufficient space available on the memory card to save the data.

Action: Either insert a different memory card, or delete unnecessary data and try the operation once again.

Memory Card I/O Error

Situation: It is possible that the memory card has been scratched or otherwise damaged.

Action: If the memory card has been damaged, do not use that memory card. If the same error message appears repeatedly, consult your dealer or a nearby Roland service station.

Memory Card not Ready

Situation: A memory card is not inserted in the MEMORY CARD slot.

Action: Turn off the power, and insert a memory card.

Memory Card Write Protected

Situation: Since a write protect sticker is affixed to the memory card, data cannot be saved to the card bank.

Action: Remove the write protect sticker from the memory card.

エラー・メッセージ

操作に誤りがあったり、操作どおりに正しく処理できなかったりしたときは、ディスプレイにエラー・メッセージが表示されます。表示されたエラー・メッセージの指示にしたがって、対処してください。エラー・メッセージはアルファベット順に並んでいます。

Battery Low

原因： 本体内のバックアップ・バッテリー（ユーザー・メモリーのデータを保持するための電池）の寿命です。

対応： お買い上げ店または最寄りのローランド・サービスに電池の交換を依頼してください。

File Format Error

原因： XV-3080 では扱えないファイルです。

File I/O Error

原因： ファイルのセーブ/ロードができません。

対応： もう一度操作を繰り返してください。同じメッセージが表示される場合、そのファイルは壊れているので削除してください。

File Name Duplicate

原因： メモリー・カードに同じ名前のファイルがあります。

対応： ファイル・ネームを変更してください。

File Name Format Error

原因： ファイル・ネームが付いていません。

対応： ファイル・ネームを付けてください。

File not Found

原因： 指定のファイルが見つかりません。

対応： 指定のファイルが入っているメモリー・カードに入れ替えて操作し直してください。

Memory Card Full

原因： メモリー・カードの空き容量が不足しているため、データを保存できません。

対応： 他のメモリー・カードに入れ替えるか、不要なデータを削除してから操作し直してください。

Memory Card I/O Error

原因： メモリー・カードに傷が付いている可能性があります。

対応： メモリー・カードに傷が付いているときは、そのメモリー・カードを使わないようにしてください。同じメッセージが何度も表示される場合は、お買い上げ店または最寄りのローランド・サービスに修理を依頼してください。

Memory Card not Ready

原因： MEMORY CARD スロットにメモリー・カードが入っていません。

対応： いったん電源を切って、メモリー・カードを入れてください。

Memory Card Write Protected

原因： メモリー・カードにライト・プロテクト・シールが貼られているため、カード・バンクへ保存できません。

対応： メモリー・カードのライト・プロテクト・シールを剥がしてから操作し直してください。

MIDI Buffer Full

Situation: Due to an inordinate volume of MIDI messages received, theXV-3080 has failed to process them properly.

Action: Reduce the amount of MIDI messages to be transmitted.

MIDI Communication Error

Situation: A problem has occurred with the MIDI cable connections.

Action: Check that MIDI cables are not broken or pulled out.

Receive Data Error

Situation: A MIDI message was received incorrectly.

Action: If the same error message is displayed repeatedly, there is a problem with the MIDI messages that are being transmitted to the XV-3080.

Unformatted Memory Card

Situation: This memory card cannot be used by the XV-3080.

Action: Format the memory card on the XV-3080.

User Memory Damaged

Situation: The data in user memory has been lost.

Action: Use the Factor Reset function (UTILITY/UTIL 2/FACTORY RESET) to initialize the memory to the factory settings.

User Memory Write Protected

Situation 1: The Internal parameter (UTILITY/UTIL 1/PROTECT/WRITE PROTECT) is turned ON.

Action 1: Turn the Internal parameter OFF.

Situation 2: The Exclusive parameter (UTILITY/UTIL 1/PROTECT/ WRITE PROTECT) is turned ON, and Exclusive messages cannot be received.

Action 2: Turn the Exclusive parameter OFF.

MIDI Buffer Full

原因： 受信した MIDI メッセージの量が多いため、正しく処理できませんでした。

対応： 送信する MIDI メッセージの量を減らしてください。

MIDI Communication Error

原因： MIDI ケーブルの接続に問題があります。

対応： MIDI ケーブルの抜けや断線がないことを確認してください。

Receive Data Error

原因： MIDI メッセージが正しく受信できませんでした。

対応： 何度も同じメッセージが表示される場合は、MIDI メッセージの内容に問題があります。

Unformatted Memory Card

原因： XV-3080 では扱えないメモリー・カードです。

対応： XV-3080 でメモリー・カードをフォーマットしてください。

User Memory Damaged

原因： ユーザー・メモリーのデータが壊れています。

対応： FACTORY RESET 機能 (UTILITY/UTIL 2/FACTORY RESET) の操作で、お買い上げ時の設定に戻してください。

User Memory Write Protected

原因 1： Internal パラメーター (UTILITY/UTIL 1/PROTECT/WRITE PROTECT) がオンに設定されています。

対応 1： Internal パラメーターをオフにしてください。

原因 2： Exclusive パラメーター (UTILITY/UTIL 1/PROTECT/WRITE PROTECT) がオンに設定されているため、エクスクルーシブ・メッセージを受信できません。

対応 2： Exclusive パラメーターをオフにしてください。

